

D O P L N O K č. 1

**ku Kúpnej zmluve č.29/2133 uzatvorenej medzi kupujúcim - Slovenská republika,
Ministerstvo obrany SR, Úrad pre investície a akvizície
a predávajúcim - AUTOPOLIS, s.r.o. Bratislava**

Zmluvné strany sa v zmysle ustanovenia článku X. bod 10.3. Kúpnej zmluvy č. 29/2133 dohodli na jej zmene a doplnení takto :

A) Pôvodné znenie článku II. (Predmet zmluvy) - sa nahrádza novým znením:

**Článok II.
Predmet zmluvy**

Predmetom tejto zmluvy je dodávka:

- 2.1. Šesťdesiatdva (62) kusov vozidiel Nissan Pathfinder vo verzii kombi, z toho 15 kusov vybavených „off-road-sadou“.
- 2.1.1. Dvadsaťpäť kusov (25) kusov vozidiel Nissan-Navara vo verzii pick-up, z toho 10 kusov vybavených „off-road-sadou“.
(ďalej iba vozidlá).
- 2.2. Predávajúci je povinný dodať uvedené vozidla v povrchovej úprave zelená RAL 7013 s krycím transparentným lakom do miesta plnenia kupujúceho. Technická špecifikácia vozidiel, popis ich výbavy vrátane off-road sady je uvedená v Prílohe č.1 zmluvy a Prílohy č.1 tohto doplnku, ktorá je neoddeliteľnou súčasťou tejto zmluvy.
- 2.3. zabezpečenie vykonávania záručného servisu v záručnej dobe v autorizovaných servisoch.
- 2.4. Kupujúci sa zaväzuje zaplatiť za predmet zmluvy cenu uvedenú v článku III. tejto kúpnej zmluvy.
- 2.5. Nedodržanie záväzku splnenia predmetu zmluvy v dohodnutom množstve, kvalite a prevedení zo strany predávajúceho budú zmluvné strany považovať za podstatné porušenie kúpnej zmluvy (§ 345 ods. 2 Obchodného zákonníka).

B) V článku III. (Cena a platobné podmienky) – sa pôvodné znenie bodu 3.1. nahrádza novým znením:

„ 3.1. Cena za predmet zmluvy je stanovená dohodou v zmysle zákona č.18/1996 Z.z. o cenách v znení neskorších predpisov.

P. č	N á z o v	Počet ks	Cena € /ks s DPH	Cena celkom € s DPH
1.	Nissan Pathfinder vo verzii kombi	47 ✓	25 251,53	1 186 821,91
2.	Nissan-Navara vo verzii pick-up	15 ✓	22 829,85	342 447,75
3.	Nissan Pathfinder vo verzii kombi s off-road sadou	15 ✓	32 629,53	489 442,95
4.	Nissan-Navara vo verzii pick-up s off-road sadou	10 ✓	30 207,85	302 078,50
Cena spolu				2 320 791,11

Celková cena za predmet zmluvy je **2 320 791,11 EUR** (69 916 152,97 Sk) s DPH.

(Dvamiliónytristodvadsaťtisícisedemstodeväťdesiatjede 00/11 EUR vrátane DPH)

V dohodnutej cene sú zahrnuté všetky náklady predávajúceho spojené so splnením predmetu zmluvy v rozsahu podľa článku II. tejto zmluvy. Kupujúci nie je platiteľom DPH.

C) Ostatné ustanovenia Kúpnej zmluvy č.29/2133, ktoré nie sú dotknuté týmto doplnkom ostávajú v platnosti bez zmeny.

D) Tento doplnok nadobúda platnosť dňom jeho podpisu zástupcami oboch zmluvných strán a je neoddeliteľnou súčasťou Kúpnej zmluvy č.29/2133. Je vyhotovený v piatich vyhotoveniach. Štyri vyhotovenia obdrží kupujúci, jedno vyhotovenie obdrží predávajúci. Rozdeľovník vyhotovení je uvedený na výtlačku č.5 tohto doplnku.

Bratislava

11 DEC. 2009

Za predávajúceho:

Ing. Jaroslav PAULICKÝ

konateľ

NA ZÁKLADE PLNOMOCENSTVA

IVAN MEDVEČEK



AUTOPOLIS
all wheel adventure

Autopolis, s.r.o., Železničná 33, 82107 Bratislava
IČO: 35 728 311, IČ DPH: SK 2020241938
OS BA I, Oddiel: Sro, vložka č.: 15610/B



11 DEC. 2009

Za kupujúceho:
Ing. Juraj HREHORČÁK
riaditeľ

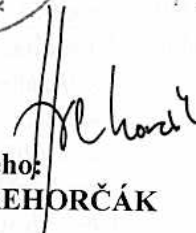



Rozdelenie výtlačkov doplnku:

Určené pre - výtlačok	Dátum	Prevzal
č.1 Predávajúci		
č.2 MO SR/SEOPMZ		
č. 3 KaVSÚ		
č. 4 OAO	11.12.2009	
č. 5 OOVM		

Kópie: CMÚ

VÚ 9994 Nemšová

Meno, priezvisko	Predbežná finančná kontrola vykonaná podľa § 9 zákona č.502/2001 Z.z. o finančnej kontrole a vnútornom audite a o zmene a doplnení niektorých zákonov v znení neskorších predpisov.	Vykonané dňa	Podpis
Spracovateľ J.Hirják	Navrhovaný doplnok ku zmluve je v súlade s predloženou požiadavkou na obstaranie a obstaranie bolo vykonané v súlade s platnou legislatívou. Vyčlenený finančný limit nebol prekročený.	10.12.09	
Vedúci oddelenia Ing. Rudolf Masaryk	Potvrdzujem správnosť uvedených údajov	10.12.09	
Riaditeľ odboru Ing. Branislav Chlebana	Potvrdzujem správnosť uvedených údajov	10.12.09	

Zmluva č.: 29/2133

CPV: 34113000-2 -náhon 4 kolies

34113300-5-terenné voz.

34114200-1-policajný

Údaj	Názov	Značka / číslo
Rozpočtový disponent	SEOPMZ / OdV	CP 22-210 / 19
Program, podprogram, projekt	MTA komerčná verzia	0950515
Subprojekt	Malý terénny automobil – komerčná verzia	206_09, 213_09 (nav.265_06)
Rozpočtová podpoložka – kód funkčnej oblasti	Špeciálny materiál – transportné a iné nebojové vozidlá	633007-52
Fond	Rozpočet bežného roka	111
Postup obstarania	RD č.29/517	
Poradové číslo v POZ	OdV/ r. 203, 324	



príloha: 1

AUTOPOLIS
all wheel adventure

Navijak

Parametre

Ťažná sila	4080 kg	40kN
Výkon motora	4,6 HP	3,4kW
Prevodovka	planétová 3- stupňová	
Prevod. pomer	156:1	
Voľnobeh	ovládaný nadvihnutím a otočením	
Brzda	automatická záťažová	
Kapacita lana	9 mm x 30 m	
Rozmery	593 mm x 159 mm x 181 mm	
Priemer bubna	63,5 mm	
Dĺžka bubna	228 mm	
Hmotnosť	33 kg	

Štandardné vybavenie

Navíjanie / odvíjanie
Voľnobeh
Kábel s konektormi
Automatická záťažová brzda
Ovládací skrinka s relé s predĺženou životnosťou
Káblové diaľkové ovládanie 3,7m v gumenom obale
Lano 9 mm x 30 m s galvanickou povrchovou
úpravou
Lanové okno
Kladka

Výkonová charakteristika - 1. závit lana

ťažná sila kg	rýchlosť lana m/min	prúdové zaťaženie ampér/ 12V
0	13,4	33
910	4,6	110
1820	3,4	200
2720	2,7	230
3630	2,3	260
4080	2,0	350

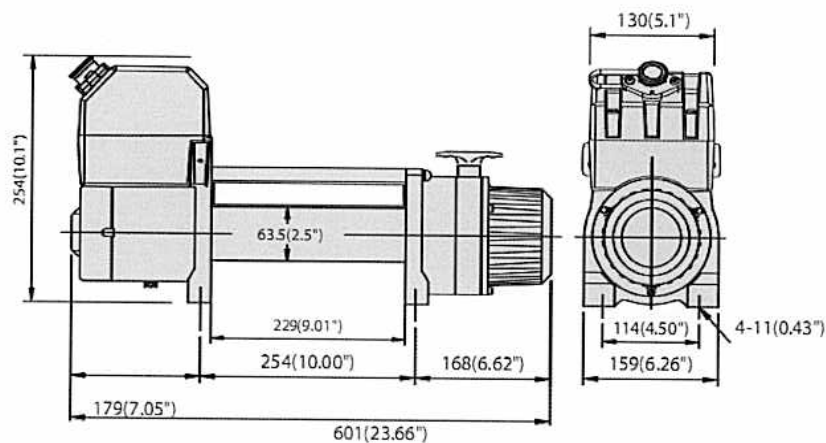

Odpojovač

Odpojovač akumulátora, pogumovaný, 2000A

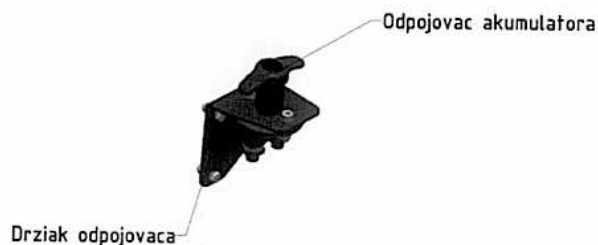

Diaľkové ovládanie

Káblové diaľkové ovládanie, dĺžka 3,7m.

Káblový diaľkový ovládač aktivuje solenoid, ktorý spúšťa prúd do motora navijaku.

Na zapojenie ovládača odkryte kryt lôžka zástrčky a vložte zástrčkový koniec diaľkového ovládača. Zástrčka na kábli ovládača je tvarovaná a bude pasovať do zásuvky iba jedným smerom.

Tlačidlo spínača sa vráti do polohy „Vypnuté“, keď ho pustíte. Pre zmenu smeru zatlačte prepínač do inej polohy.



Oceľové lano s hákom

Oceľové lano, spletané, galvanizované, odolné voči korózii; zakončené oceľovým hákom

Dĺžka lana: 30m

Hrúbka lana: 9mm



Kladka

Odolná kladka – heavy duty

Ťažná sila 20.000 libier (9.072kg)



Montážna doska

Materiál:

Oceľ S355, ohýbaná, zváraná; príslušajúci spojovací materiál.

Povrchová úprava:

pieskovanie, základný a vrchný náter práškovou farbou

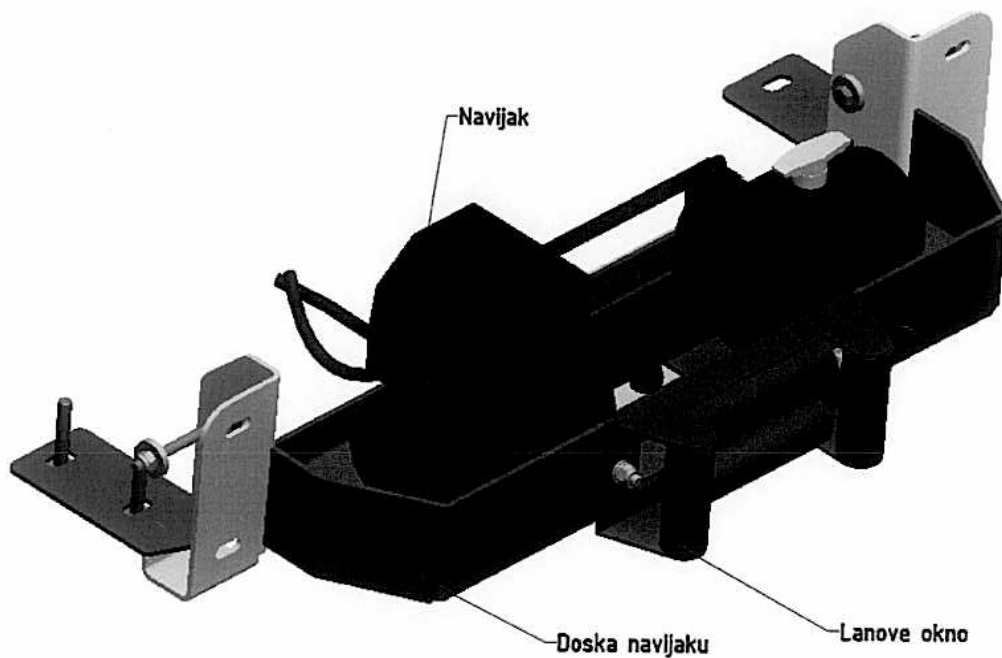

ROZLOZENY STAV
1:5

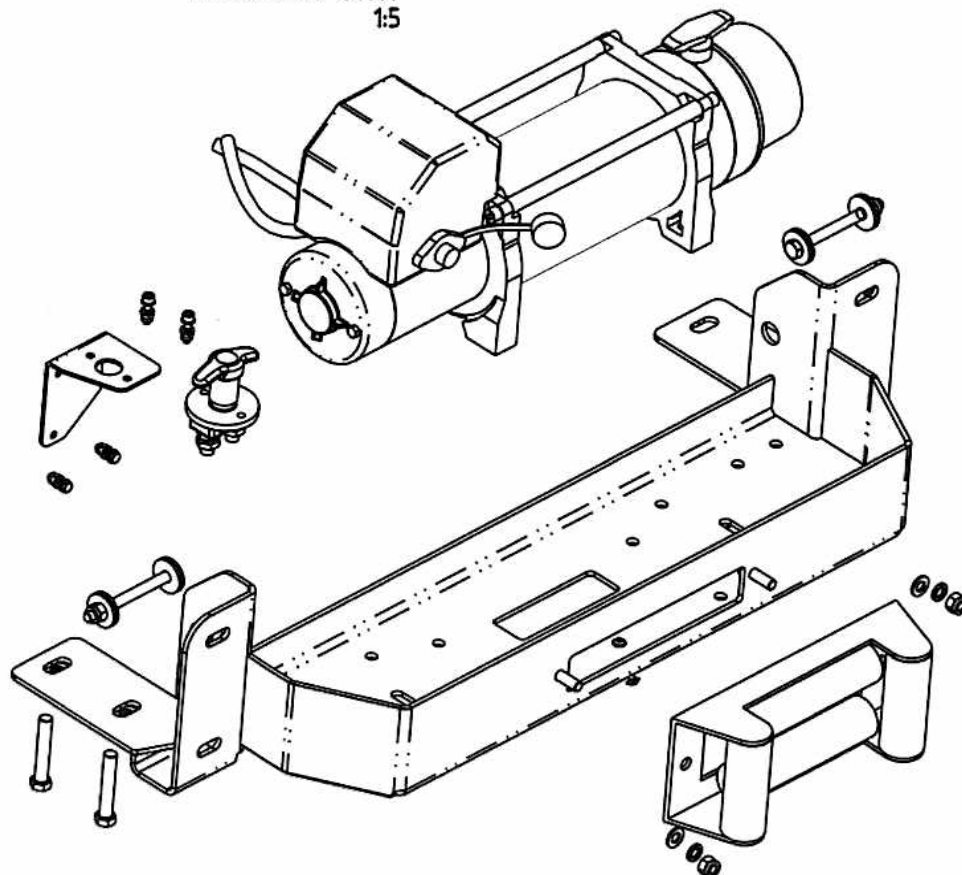



2017/2018



Zdigitalizovaná zmluva súhlasí s podpísaným originálom.

24. augusta 2010

Ing. Milan Varga

A handwritten signature in black ink, appearing to read 'M. Varga', written in a cursive style. The signature is positioned to the right of the printed name 'Ing. Milan Varga'.