

Kúpna zmluva č. 2010/2042  
uzatvorená v zmysle ustanovenia § 409 a násl. Obchodného zákonníka  
a Rámcovej dohody č.29/517

**Článok I.**  
**Účastníci zmluvného vzťahu**

**1.1. Kupujúci:** Slovenská republika  
Ministerstvo obrany SR  
Úrad pre investície a akvizície  
Kutuzovova 8  
832 47 Bratislava

Zastúpený : **Ing. Jurajom HREHORČÁKOM**  
riaditeľom Úradu pre investície a akvizície MO SR

Vybavuje: Jaroslav Hirják

tel. : 0960 317666

fax: : 0960 317679

IČO : 30 845 572

Bankové spojenie: Štátna pokladnica  
číslo účtu: 7000171215/8180

**1.2. Predávajúci :** **AUTOPOLIS, s.r.o.**  
**Železničná 33**  
**821 07 Bratislava**

Zapísaný v OR OS Bratislava I, oddiel Sro, vložka č.15610/B

Zastúpený : **Ing. Jaroslavom PAULICKÝM**  
konateľom

Vybavuje: Ing. Jaroslav PAULICKÝ

tel: 02/49300200

fax: 02/44442370

IČO : 35 728 311

IČ pre DPH : SK 2020241938

Bankové spojenie : ČSOB  
Číslo účtu: 4001123625/7500



## Článok II. Predmet zmluvy

Predmetom tejto zmluvy je dodávka súprav doplnkovej výbavy (off-road sád) a ich montáž na vozidlá NISSAN.

2.1. Predávajúci sa zaväzuje, že kupujúcemu dodá a namontuje off-road sady na vozidlá Nissan Pathfinder vo verzii kombi a Nissan-Navara vo verzii pick-up v počtoch:

P. č	N á z o v	Počet ks
1.	Off-road sada na vozidlo Nissan Pathfinder vo verzii kombi vrátane jej montáže	47
2.	Off-road sada na vozidlo Nissan-Navara vo verzii pick-up vrátane jej montáže	15

2.2. Technická špecifikácia a popis doplnkovej výbavy ( off-road sady) je uvedená v **Prílohe č.1**, ktorá je neoddeliteľnou súčasťou tejto zmluvy.

2.3. Kupujúci sa zaväzuje zaplatiť za predmet zmluvy cenu uvedenú v článku III. tejto kúpnej zmluvy.

2.4. Nedodržanie záväzku splnenia predmetu zmluvy v dohodnutom množstve, kvalite a prevedení zo strany predávajúceho budú zmluvné strany považovať za podstatné porušenie kúpnej zmluvy (§ 345 ods. 2 Obchodného zákonníka).

## Článok III. Cena a platobné podmienky

3.1. Cena za predmet zmluvy je stanovená dohodou v zmysle zákona č.18/1996 Z.z. o cenách v znení neskorších predpisov.

P. č	N á z o v	Počet spr	Cena € /ks s DPH	Spolu € s DPH
1.	Off-road sada na vozidlo Nissan Pathfinder vo verzii kombi vrátane jej montáže	47	7 378,00	346 766,00
2.	Off-road sada na vozidlo Nissan-Navara vo verzii pick-up vrátane jej montáže	15	7 378,00	110 670,00
Cena celkom € s DPH				<b>457 436,00</b>

Celková cena za predmet zmluvy je **457 436,00 EUR** s DPH

(Štyristopäťdesiatšesťtisícštyristridsaťšesť 00/100 EUR vrátane DPH)

V dohodnutej cene sú zahrnuté všetky náklady predávajúceho spojené so splnením predmetu zmluvy v rozsahu podľa článku II. tejto zmluvy. Kupujúci nie je platiteľom DPH.

3.2. Právo na zaplatenie ceny vzniká predávajúceму riadnym a včasným splnením jeho záväzku spôsobom a v mieste plnenia v súlade s touto zmluvou.

3.4. Platba zo strany kupujúceho za skutočné množstvo dodaného predmetu zmluvy bude vykonaná po splnení predmetu zmluvy (po zdaniteľnom obchode predávajúceho).

3.5. Predávajúci vystaví faktúru po dodaní predmetu zmluvy a jeho prevzatí v mieste plnenia na skutočné množstvo dodaného predmetu plnenia a odošle ju (doručí) na adresu kupujúceho vo dvoch výtlačkoch. Faktúra musí obsahovať údaje uvedené v zákone č.222/2004 Z.z. o dani z pridanej hodnoty. K faktúre po zdaniteľnom obchode je predávajúci povinný priložiť oboma zmluvnými stranami podpísaný preberací protokol podľa čl. IV. tejto zmluvy.

3.6. Kupujúci uhradí oprávnené účtovanú sumu do 30 dní odo dňa obdržania faktúry. Pre tento účel sa za deň úhrady považuje dátum odpísania platenej sumy z účtu kupujúceho na účet predávajúceho.

3.7. Kupujúci je oprávnený vrátiť bez zaplatenia faktúru, ktorá je nesprávna a to do dátumu jej splatnosti s uvedením dôvodu vrátenia. Oprávneným vrátením faktúry prestáva plynúť lehota splatnosti 30 dní. Nová lehota splatnosti začína plynúť odo dňa doručenia opravenej resp. novej faktúry.

## Článok IV.

### Miesto a spôsob plnenia, dodacia lehota a dodacie podmienky

4.1. Miestom plnenia je Bratislava, Vajnorská ul, areál Istrochemu, GPS súradnice vchodu do areálu: 48.179343,17.151654 (vjazd je z Vajnorskej ulice, oproti čerpacej stanici Agip, pri vjazde od Trnavy je to po pravej strane štvorprúdovej cesty).

4.2. Predávajúci je povinný splniť predmet zmluvy najneskôr **do 18.júna 2010**. Harmonogram plnenia zmluvy je uvedený v **Prílohe č.2**, ktorá je neoddeliteľnou súčasťou tejto zmluvy.



4.2.1. Zmluvné strany sa dohodli na možnosti plnenia predmetu zmluvy ( čl.II. ) po častiach, za podmienky že budú dodané úplné, funkčné off-road sady vrátane ich montáže na vozidlo.

4.3. Odovzdanie vozidiel na montáž off-road sady a ich prevzatie s namontovanou off-road sadou bude vykonané formou preberacieho protokolu, ktorý bude obsahovať:

- typ vozidla, jeho vojenské evidenčné číslo,
- VIN číslo vozidla,
- počet ubehnutých km,
- množstvo paliva v palivovej nádrži,
- stav vozidla zistený obhliadkou na mieste samom,
- uvedenie skutočnosti, že bola predvedená funkčnosť namontovanej off-road sady a potvrdenie o zaškolení obsluhy na jej používanie,
- čitateľné meno a priezvisko odovzdávajúceho (preberajúceho), ich podpisy.

Po ukončení dodania a montáže off-road sád na vozidlá, bude spracovaný a odovzdávajúcim a preberajúcim potvrdený hromadný preberací protokol priloží predávajúci k faktúre. Pri preberaní vozidiel s namontovanou off-road sadou v mieste plnenia predávajúci predvedie ich funkčnosť ( navijak, odpojovač akumulátora, diaľkové ovládanie navijaka).

4.4. Predávajúci vyrozumie zástupcu kupujúceho, ktorým len pre účely tejto zmluvy je veliteľ VÚ 9994 Nemšová - pplk. Ing. Tibor Meliš, tel. č. 0903 820 628, 0960 336200, fax 0960336 234, ( e-mail [tibor.melis@mil.sk](mailto:tibor.melis@mil.sk)), alebo ním určený funkcionár o termíne dodania predmetu zmluvy a o počte vozidiel, ktoré majú byť pristavené na vykonanie montáže off-road sady podľa dohodnutého harmonogramu .

## Článok V.

### Kvalita tovaru, záruky

5.1. Predávajúci je povinný dodať predmet zmluvy v množstve, v akosti a v prevedení podľa článku II. tejto zmluvy, s riadne vyplneným a potvrdeným dokladmi potrebnými pre riadne prevzatie, evidenciu a používanie off-road sád..

Pre každú namontovanú off-road sadu na vozidle predávajúci dodá:

- vyhlásenie o zhode v zmysle zákona č.264/1999 Z.z. v znení neskorších predpisov
- základný technický opis u položiek ktorých sa to týka,
- návod na obsluhu a údržbu v slovenskom jazyku u položiek ktorých sa to týka,
- adresy servisných miest v SR,
- reklamačný poriadok predávajúceho,

5.2. Na dodávané off-road sady (navijak, odpojovač akumulátora, diaľkové ovládanie navijaka ) predávajúci poskytuje záruku po dobu 24 mesiacov. Predávajúci prehlasuje, že namontovaním off-road sá na jednotlivé vozidlá, nedôjde k strate, alebo zmene záruk na tieto vozidlá.

5.3. Záručná doba začína plynúť dňom podpisu preberacieho zápisu a dodacieho listu zástupcami kupujúceho podľa článku IV. tejto zmluvy.

5.4. Kupujúci je povinný vady písomne oznámiť predávajúcemu bez zbytočného odkladu po ich zistení, najneskôr do uplynutia dohodnutej záručnej doby. V prípade uplatnenia reklamácie zo strany kupujúceho záručná doba prestáva plynúť a začína znova plynúť dňom odovzdania vymeneného ( opraveného ) vadného tovaru.

5.5. Oznámenie o vadách musí obsahovať:

- a) číslo zmluvy,
- b) názov, označenie a typ reklamovaného výrobku a jeho sériové (licenčné) číslo
- c) popis vady,
- d) miesto, kde sa reklamovaný tovar nachádza.

5.6. Nároky kupujúceho z vád tovaru budú uplatňované v súlade s § 436 a nasl. Obchodného zákonníka.

5.7. Voľbu nároku z vád tovaru kupujúci oznámi predávajúcemu v zaslanom oznámení o vadách alebo bez zbytočného odkladu po tomto oznámení. Spôsob odstránenia vady je predávajúci povinný oznámiť kupujúcemu do 5 pracovných dní od prijatia písomného oznámenia (fax, telegram, e-mail) o výskyte vady a odstrániť reklamovanú vadu naneskôr do 30 dní odo dňa jej oznámenia kupujúcim.

5.8. V prípade neopraviteľnej vady dodaného tovaru predávajúci zabezpečí, so súhlasom kupujúceho, výmenu vadného tovaru za funkčne zhodný do 30 dní od písomného oznámenia kupujúceho o vade tovaru predávajúcemu. Táto lehota môže byť predĺžená o dobu nevyhnutnú k získaniu exportno-importných povolení pre výrobcu od dotknutých orgánov štátnej správy SR.

5.9. Predávajúci poskytuje na predmet zmluvy mimozáručné a pozáručné servisné služby. Zmluva o pozáručnom servise medzi kupujúcim a predávajúcim môže byť uzatvorená na základe požiadavky kupujúceho. Predávajúci povinný dodávať potrebné náhradné diely a zabezpečovať dostupnosť servisu na dodané off-road sady po dobu najmenej 10 rokov odo dňa ich dodania a namontovania na vozidlá.



5.10. V prípade potreby záručnej opravy mimo územia SR prijíma rozhodnutie o jeho vykonaní predávajúci. Pokiaľ nebude možné využitie v prípade vykonania nutných prác súvisiacich s údržbou a opravami off-road sád, ktoré sú namontované na vozidlách v bojovej pohotovosti alebo v dobe pôsobenia vozidiel v zahraničných misiách, môže byť a opravy po predbežnom súhlase predávajúceho vykonaná používateľom. Pre tieto prípady používateľ po splnení požadovaných podmienok obdrží dočasný status zmluvnej opravovne a budú dohodnuté podmienky distribúcie náhradných dielcov a úhrady nákladov. Všetka činnosť v týchto prípadoch sa bude riadiť Reklamačným poriadkom a metodickými pokyny predávajúceho. Vo výnimočných prípadoch zložitejších oprav po vzájomnej dohode môže byť riešené servisné zabezpečenie výjazdom špecialistov predávajúceho.

5.11. Ak v rámci vykonania záručnej opravy mimo územia SR použije vykonávateľ servisného zásahu v záručnej dobe (predávajúci, tretia osoba so súhlasom predávajúceho) náhradné dielce obstarané kupujúcim, predávajúci bezodplatne odošle rovnaký sortiment týchto dielov do VÚ 9994 Nemšová a to do 30 dní od oznámenia kupujúcim.

5.12. Výskyt väd pre uplatnenie reklamácie je používateľ povinný hlásiť kupujúcemu - Úradu pre investície a akvizície.

## **Článok VI.**

### **Nadobudnutie vlastníckeho práva, prechod nebezpečenstva**

6.1. Vlastnícke právo ku predmetu zmluvy prechádza na kupujúceho až po úplnom zaplatení dohodnutej ceny predávajúcemu. Kupujúci nadobúda užívacie právo k predmetu zmluvy dňom ich prevzatia v mieste plnenia podľa článku IV. tejto zmluvy.

6.2. Nebezpečenstvo na veci, t.j. riziko spojené s poškodením, zničením, odcudzením a pod. predmetu zmluvy prechádza na kupujúceho momentom prevzatia. Prevzatím sa pre účely tejto zmluvy rozumie fyzické dodanie a prevzatie namontovaných off-road sád na vozidlách v mieste plnenia.

## **Článok VII.**

### **Zmluvná pokuta, úrok z omeškania**

7.1. V prípade, že predávajúci nesplní predmet zmluvy v termíne dohodnutom v tejto zmluve, uhradí kupujúcemu zmluvnú pokutu vo výške 0,05% z ceny nedodaného predmetu zmluvy za každý deň i začatý deň omeškania. Základom pre výpočet je cena s DPH. Ak došlo k omeškaniu predávajúceho s plnením predmetu zmluvy z dôvodu pôsobenia vyššej moci (živelná pohroma, vojnový konflikt, štrajk), kupujúci neuplatní voči predávajúcemu zmluvnú pokutu za dobu trvania vyššej moci (§ 374 ObchZ).

7.2. V prípade omeškania kupujúceho s úhradou faktúry uhradí tento predávajúcemu úrok z omeškania vo výške 0,05% z neuhradenej sumy za každý deň omeškania. Základom pre výpočet je cena s DPH.

7.3. V prípade, že predávajúci nevybaví uplatnenú reklamáciu v dobe dohodnutej v článku V. tejto zmluvy, uhradí kupujúcemu zmluvnú pokutu vo výške 20,00 € za každý deň omeškania.

7.4. Zmluvné pokuty a sankcie dohodnuté touto zmluvou hradí povinná strana nezávisle na tom, či a v akej výške vznikne druhej strane škoda.

7.5. Dohodnuté zmluvné pokuty a sankcie povinná strana uhradí strane oprávnenej do 30 dní odo dňa ich uplatnenia.

## **Článok VIII.**

### **Okolnosti vylučujúce zodpovednosť**

8.1. Zodpovednosť strán za čiastočné alebo úplné neplnenie zmluvných povinností je vylúčená v týchto prípadoch :

a) v dôsledku vyššej moci. Pokiaľ vyššia moc pôsobí po dobu nepresahujúcu 90 kalendárnych dní, sú strany povinné splniť záväzky vyplývajúce z tejto zmluvy hneď ako účinky vyššej moci pominú, pričom dohodnuté lehoty a všetky ostatné lehoty sa posúvajú o dobu pôsobenia vyššej moci. Za vyššiu moc nemožno pokladať oneskorené dodávky od subdodávateľov, neudelenie úradného povolenia.

b) v dôsledku zásahu úradných miest krajín, majúcich súvislosť s plnením predmetu tejto zmluvy, ktorý znemožní stranám splnenie povinností vyplývajúcich z tejto zmluvy.

## **Článok IX.**

### **Zánik zmluvy**

9.1. Zmluvné strany môžu odstúpiť od zmluvy pri podstatnom porušení zmluvných povinností upravených v článku II. tejto zmluvy.

9.2. Zmluvná strana, ktorá z uvedených dôvodov odstúpi od zmluvy, má právo požadovať od druhej zmluvnej strany náhradu škody a zaplatenie dohodnutých sankcií, okrem prípadov charakterizovaných ako vyššia moc.





9.3. Zmluvné strany môžu zmluvu vypovedať písomnou výpoveďou. Výpovedná lehota je jeden mesiac a začína plynúť ihneď po doručení výpovede druhej zmluvnej strane.

9.4. Zmluvu nie je možné vypovedať bez udania dôvodu.

9.5. Zmluvné strany môžu túto zmluvu zrušiť písomnou dohodou.

### Článok X.

#### Záverečné ustanovenia

10.1. Táto zmluva nadobúda platnosť a účinnosť dňom jej podpisu zástupcami oboch zmluvných strán.

10.2. Ak nie je dohodnuté v tejto zmluve inak, riadia sa právne vzťahy z nej vyplývajúce a vznikajúce ustanoveniami Obchodného zákonníka a súvisiacimi všeobecne záväznými právnymi predpismi SR.

10.3. Zmeny a doplnky tejto zmluvy je možno vykonávať iba formou písomných doplnkov. Vyhotovené doplnky budú neoddeliteľnou súčasťou tejto zmluvy.

10.4 Zmluva je vyhotovená v piatich vyhotoveniach. Štyri vyhotovenia obdrží kupujúci, jedno vyhotovenie obdrží predávajúci. Rozdelenie vyhotovení je uvedené na výtl.č.5 zmluvy.

10.5. Neoddeliteľnou súčasťou tejto dohody sú prílohy:

- Príloha č.1 - Technická špecifikácia a popis doplnkovej výbavy( off-road sady)

- Príloha č.2 – Harmonogram násunu techniky

**AUTOPOLIS**  
all wheel adventure

Autopolis, s.r.o., Železničná 33, 82107 Bratislava  
IČO: 35 728 311, IČ DPH: SK 2020241938  
OS BA I, Oddiel: Sro, vložka č.: 15810/B



V Bratislave, dňa 28.5.2010

Za predávajúceho

Ing. Jaroslav PAULICKÝ  
konateľ

V Bratislave, dňa 28.05.2010



Za kupujúceho

Ing. Juraj HREHORČÁK  
riaditeľ

Rozdelenie výtlačkov zmlúv:

Určené pre - výtlačok	Dátum	Prevzal
č.1 Predávajúci		
č.2 MO SR/SEOPMZ		
č. 3 KaVSÚ		
č. 4 OAO	31.5.2010	
č. 5 OOVM		

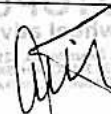
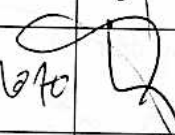
Kópie: CMÚ  
VÚ 9994 Nemšová

Meno, priezvisko	Predbežná finančná kontrola vykonaná podľa § 9 zákona č.502/2001 Z.z. o finančnej kontrole a vnútornom audite a o zmene a doplnení niektorých zákonov v znení neskorších predpisov.	Vykonané dňa	Podpis
Spracovateľ J.Hirják	Navrhovaná zmluva je v súlade s predloženou požiadavkou na obstaranie a obstaranie bolo vykonané v súlade s platnou legislatívou. Vyčlenený finančný limit nebol prekročený.	17.5.2010	
Vedúci oddelenia Ing. Rudolf Masaryk	Potvrdzujem správnosť uvedených údajov	15.5.2010	
Riaditeľ odboru Ing. Branislav Chlebana	Potvrdzujem správnosť uvedených údajov	19.5.2010	

Zmluva č.: 2010/2042

CPV: 34113000-2 -náhon 4 kolies  
34113300-5-terenné voz.

Údaj	Názov	Značka / číslo
Rozpočtový disponent	SEOPMZ / OdV	CP 22-210 / 19
Program, podprogram, projekt	MTA komerčná verzia	0950515
Subprojekt	Malý terénny automobil – komerčná verzia	180_06
Rozpočtová podpoložka – kód funkčnej oblasti	Špeciálny materiál – transportné a iné nebojové vozidlá	633007-52
Fond	Rozpočet bežného roka	111
Postup obstarania	RD č.29/517	
Poradové číslo v POZ	OdV/ r. 84	

**Technická špecifikácia a popis doplnkovej výbavy( off-road sady)**  
**KZ č.2010/2042**

**A.) Dodanie a montáž doplnkov ( off-road sada) s ich technickou charakteristikou:**

1. navijak,
2. montážna sada,
3. základná doska,
4. káblovanie s odpojovačom akumulátora,
5. kladka pre znásobenie sily,
6. lanové okno,
7. oceľové lano s hákom,
8. diaľkové ovládanie navijaku,
9. ochrana motora,
10. ochrana prevodovky,
11. ochrana rozvodovky,



# Navijak

## Parametre

Ťažná sila	4080 kg	40kN
Výkon motora	4,6 HP	3,4kW
Prevodovka	planétová 3- stupňová	
Prevod. pomer	156:1	
Voľnobeh	ovládaný nadvihnutím a otočením	
Brzda	automatická záťažová	
Kapacita lana	9 mm x 30 m	
Rozmery	593 mm x 159 mm x 181 mm	
Priemer bubna	63,5 mm	
Dĺžka bubna	228 mm	
Hmotnosť	33 kg	

## Štandardné vybavenie

Navíjanie / odvíjanie  
Voľnobeh  
Kábel s konektormi  
Automatická záťažová brzda  
Ovládací skrinka s relé s predĺženou životnosťou  
Káblové diaľkové ovládanie 3,7m v gumenom obale  
Lano 9 mm x 30 m s galvanickou povrchovou úpravou  
Lanové okno  
Kladka

## Výkonová charakteristika - 1. závit lana

ťažná sila kg	rýchlosť lana m/min	prúdové zaťaženie ampér/ 12V
0	13,4	33
910	4,6	110
1820	3,4	200
2720	2,7	230
3630	2,3	260
4080	2,0	350

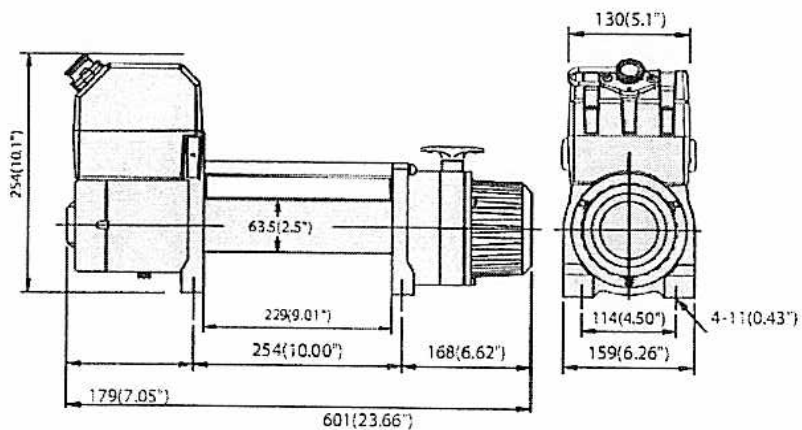



## Odpojovač

Odpojovač akumulátora, pogumovaný, 2000A

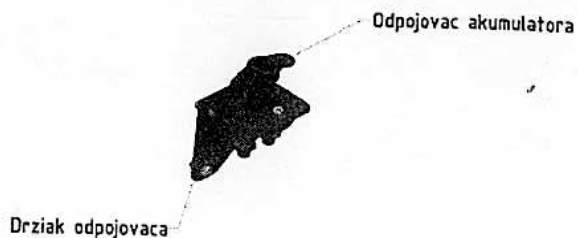

## Diaľkové ovládanie

Káblové diaľkové ovládanie, dĺžka 3,7m.

Káblový diaľkový ovládač aktivuje solenoid, ktorý spúšťa prúd do motora navijaku.

Na zapojenie ovládača odkryte kryt lôžka zástrčky a vložte zástrčkový koniec diaľkového ovládača. Zástrčka na kábli ovládača je tvarovaná a bude pasovať do zásuvky iba jedným smerom.

Tlačidlo spínača sa vráti do polohy „Vypnuté“, keď ho pustíte. Pre zmenu smeru zatlačte prepínač do inej polohy.



## Oceľové lano s hákom

Oceľové lano, spletané, galvanizované, odolné voči korózii; zakončené oceľovým hákom

Dĺžka lana: 30m

Hrúbka lana: 9mm

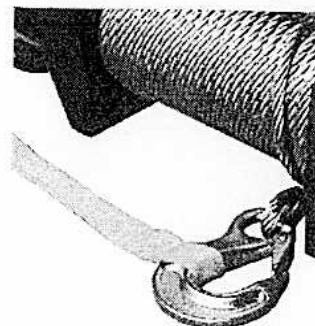

## Kladka

Odolná kladka – heavy duty

Ťažná sila 20.000 libier (9.072kg)

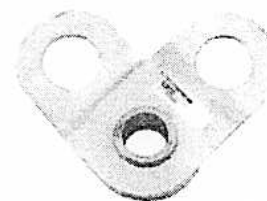





# Montážna doska

Materiál:

Oceľ S355, ohýbaná, zváraná; prislúchajúci spojovací materiál.

Povrchová úprava:

pieskovanie, základný a vrchný náter práškovou farbou

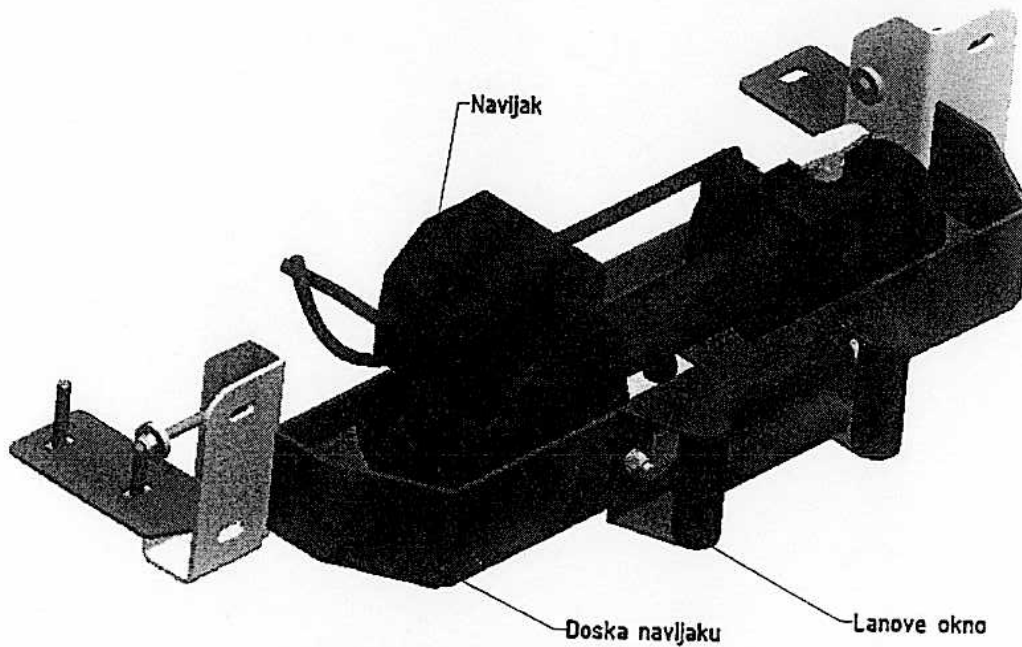

ROZLOZENÝ STAV  
1:5

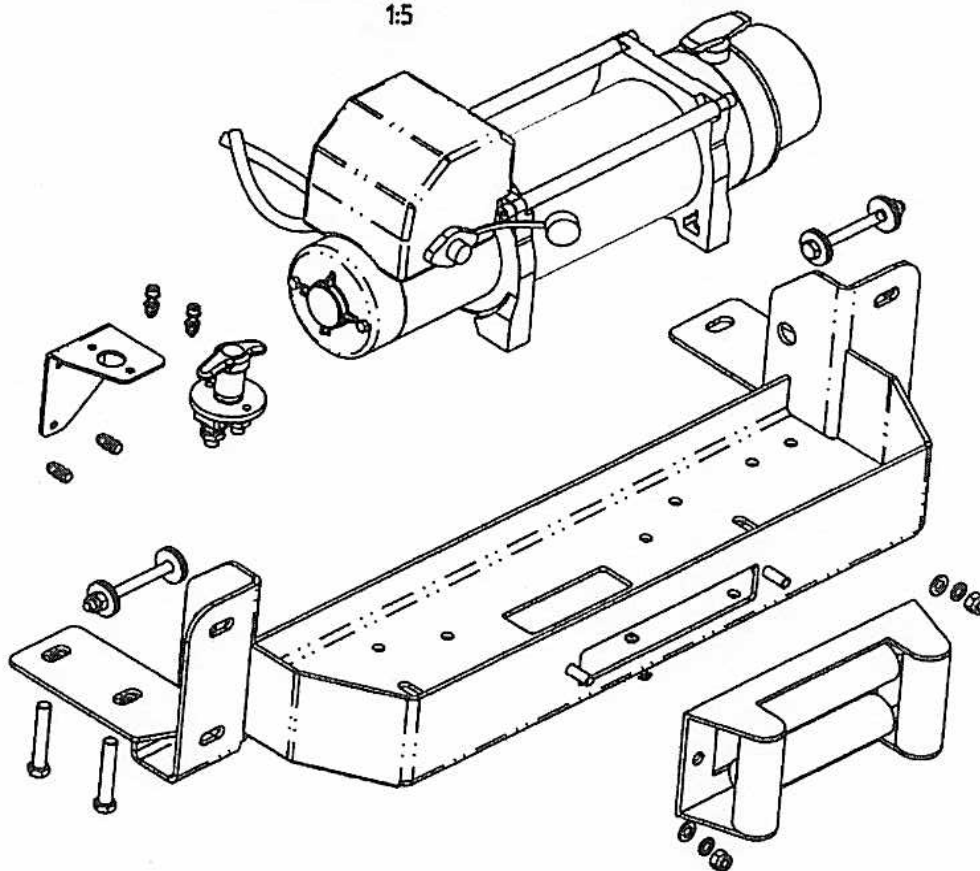



# Harmonogram násunu techniky na montáž Off road sady na základe zmluvy č.2010/2042

**Nissan Navara**

Príloha č.2  
Počet listov:2

p.č.	Sklad	Útvar	Označenie skladu	VČM	Inv.maj.	Nákl.str.	ŠPZ vozid.	Číslo karosérie	Rok výroby	Obst.hodn.	dátum odovzdania	dátum prevzatia	
1	3274	4977	Sliáč	4977 Sliáč RIPis	0103009560006	1434308	A20105	5930896	VSKCVND40U0365477	2009	22.829,85	31.5.2010	1.6.2010
2	3832	4405	Nitra	4405 NR bpv 1sk	0103009560006	1434311	A40101	5937594	VSKCVND40U0365046	2009	22.829,85	31.5.2010	1.6.2010
3	3540	6335	Prešov	6335 PO TLOPP	0103009560006	1434312	A10108	5944974	VSKCVND40U0365364	2009	22.829,85	31.5.2010	1.6.2010
4	1514	1007	Prešov	1007 Prešov rpv	0103009560006	1434320	L20401	5926097	VSKCVND40U0365370	2009	22.829,85	31.5.2010	1.6.2010
5	2716	1066	Nováky	1066 Nováky-EOD	0103009560006	1434321	G31001	5962084	VSKCVND40U0365320	2009	22.829,85	31.5.2010	1.6.2010
6		5728	Martin	5728 Martin	0103009560006	1434307		5925979	VSKCVND40U0365515	2009	22.829,85	1.6.2010	2.6.2010
7	3J77	1201	Kuchyňa	1201 Kuch. RLPIs	0103009560006	1434309	A30106	5921427	VSKCVND40U0365337	2009	22.829,85	1.6.2010	2.6.2010
8	X237	1037	Martin	1037 MT VVP Kame	0103009560006	1434317	T10101	5947113	VSKCVND40U0365549	2009	22.829,85	1.6.2010	2.6.2010
9	X238	1037	Martin	1037 MT VVP TV	0103009560006	1434318	T10101	5947290	VSKCVND40U0365347	2009	22.829,85	1.6.2010	2.6.2010
10	X222	1037	Martin	1037 MT rota pv	0103009560006	1434319	T10101	5950344	VSKCVND40U0365540	2009	22.829,85	1.6.2010	2.6.2010
11	6E51	5728	Sklenené	5728-EKM-SK-Log	0103009560006	1434310	T36101	5963265	VSKCVND40U0365340	2009	22.829,85	2.6.2010	3.6.2010
12	6W32	8116	Trenčín	8116 TN RÚ Zvole	0103009560006	1434313	T20501	5951385	VSKCVND40U0365503	2009	22.829,85	2.6.2010	3.6.2010
13	6W30	8116	Trenčín	8116 TN RÚ Trenč	0103009560006	1434314	T20501	5950546	VSKCVND40U0365478	2009	22.829,85	2.6.2010	3.6.2010
14	6W33	8116	Trenčín	8116 TN RÚ Prešo	0103009560006	1434315	T20501	5951323	VSKCVND40U0365512	2009	22.829,85	2.6.2010	3.6.2010
15	N513	8009	Martin	8009 Mart. 2. Opr	0103009560006	1434316	T37101	5985872	VSKCVND40U0365400	2009	22.829,85	2.6.2010	3.6.2010



# Nissan Pathfinder

p.č.	Sklad	Utvár	Označenie skladu	VČM	Inv.maj.	Nákl.str.	ŠPZ vozid	Číslo karosérie	Rok výroby	Obst.hodn.	dátum odovzdania	dátum prevzatia
1	1533	1007-1018 Prešov	1007-1018 PO rpv	0103009550000	1434288	L20401	5928024	VSKJVVWR51U0365451	2009	25.251,53	3.6.2010	4.6.2010
2	1315	1102 Michalovec	1102 Michal RBZ	0103009550000	1434290	L20301	5951563	VSKJVVWR51U0365441	2009	25.251,53	3.6.2010	4.6.2010
3	1255	1101 Trebišov	1101 TV RBZ	0103009550000	1434293	L20201	5933376	VSKJVVWR51U0365611	2009	25.251,53	3.6.2010	4.6.2010
4	1533	1007-1018 Prešov	1007-1018 PO rpv	0103009550000	1434303	L20401	5985656	VSKJVVWR51U0365931	2009	25.251,53	3.6.2010	4.6.2010
5	1533	1007-1018 Prešov	1007-1018 PO rpv	0103009550000	1434304	L20401	5933484	VSKJVVWR51U0365801	2009	25.251,53	3.6.2010	4.6.2010
6	043A	1045 Bratislava	1045-1010 Šbo	0103009550000	1434278	G30103	5929964	VSKJVVWR51U0365698	2009	25.251,53	4.6.2010	7.6.2010
7	1725	2207 Levice	2207 Levice RBZ	0103009550000	1434296	L10401	5926244	VSKJVVWR51U0365907	2009	25.251,53	4.6.2010	7.6.2010
8	1820	1046 Nitra	1046 Nitra tbz	0103009550000	1434297	L10301	5962053	VSKJVVWR51U0365491	2009	25.251,53	4.6.2010	7.6.2010
9	1A21	2206-1090 Topoľča	2206-1090 TO RPY	0103009550000	1434298	L10501	5962503	VSKJVVWR51U0365647	2009	25.251,53	4.6.2010	7.6.2010
10	1A21	2206-1090 Topoľča	2206-1090 TO RPY	0103009550000	1434299	L10501	5962440	VSKJVVWR51U0365382	2009	25.251,53	4.6.2010	7.6.2010
11	2751	1065 Trenčín	1065 TN kn. vz.1	0103009550000	1434274	G30801	5946552	VSKJVVWR51U0366061	2009	25.251,53	7.6.2010	8.6.2010
12	2751	1065 Trenčín	1065 TN kn. vz.1	0103009550000	1434282	G30801	5946862	VSKJVVWR51U0366045	2009	25.251,53	7.6.2010	8.6.2010
13	2612	1049 Sereď	1049 Sereď rpv	0103009550000	1434289	L00701	5962589	VSKJVVWR51U0366587	2009	25.251,53	7.6.2010	8.6.2010
14	1L20	7945 Rožňava	7945 Rožňava rpv	0103009550000	1434294	L00801	5937277	VSKJVVWR51U0365412	2009	25.251,53	7.6.2010	8.6.2010
15	1R20	8024 Rožňava	8024 Rožňava bpv	0103009550000	1434306	L00901	5960848	VSKJVVWR51U0365244	2009	25.251,53	7.6.2010	8.6.2010
16	3278	4977 Sliac	4977 Sliac RMTZ	0103009550000	1434271	A20106	5932070	VSKJVVWR51U0365481	2009	25.251,53	8.6.2010	9.6.2010
17	3275	4977 Sliac	4977 Sliac RLZ	0103009550000	1434272	A20105	5931109	VSKJVVWR51U0365679	2009	25.251,53	8.6.2010	9.6.2010
18	3277	4977 Sliac	4977 Sliac Rltbz	0103009550000	1434273	A20106	59330904	VSKJVVWR51U0365353	2009	25.251,53	8.6.2010	9.6.2010
19	2N11	1471 Hlohovec	1471 HC-1dopr.ro	0103009550000	1434280	T37401	59422745	VSKJVVWR51U0365978	2009	25.251,53	8.6.2010	9.6.2010
20	2N11	1471 Hlohovec	1471 HC-1dopr.ro	0103009550000	1434281	T37401	5942644	VSKJVVWR51U0365947	2009	25.251,53	8.6.2010	9.6.2010
21	3521	6335 Prešov	6335 PO vrtu.let	0103009550000	1434263	A10107	5945340	VSKJVVWR51U0365581	2009	25.251,53	9.6.2010	10.6.2010
22	3851	4405 Nitra	4405 NR rpv prlo	0103009550000	1434264	A40101	5937671	VSKJVVWR51U0365551	2009	25.251,53	9.6.2010	10.6.2010
23	3851	4405 Nitra	4405 NR rpv prlo	0103009550000	1434265	A40101	5960893	VSKJVVWR51U0365511	2009	25.251,53	9.6.2010	10.6.2010
24	3841	4405 Nitra	4405 Nitra tb to	0103009550000	1434266	A40101	5935947	VSKJVVWR51U0365541	2009	25.251,53	9.6.2010	10.6.2010
25	3581	6335 Prešov	6335 PO R MTZ	0103009550000	1434267	A10109	5944710	VSKJVVWR51U0365501	2009	25.251,53	9.6.2010	10.6.2010
26	3F19	3030 Zvolen	3030 Zvolen SKTL	0103009550000	1434260	A50105	5921939	VSKJVVWR51U0365333	2009	25.251,53	10.6.2010	11.6.2010
27	3F39	3030 Zvolen	3030 ZV 9.VPR	0103009550000	1434261	A50103	5923788	VSKJVVWR51U0365323	2009	25.251,53	10.6.2010	11.6.2010
28	3F72	3030 Zvolen	3030 Zvolen RPV	0103009550000	1434262	A50104	5924394	VSKJVVWR51U0365461	2009	25.251,53	10.6.2010	11.6.2010
29	3F37	3030 Zvolen	3030 Prešov 7.RR	0103009550000	1434268	A50103	5922792	VSKJVVWR51U0365087	2009	25.251,53	10.6.2010	11.6.2010
30	4027	1570 Bratislava	1570 BA zč	0103009550000	1434286	T50101	5982549	VSKJVVWR51U0366085	2009	25.251,53	10.6.2010	11.6.2010



Sl. No.	Name of the Candidate	Grade	Category	Roll No.	Mark	Percentage	Result
1	ADARSH KUMAR	1	General	101	100	100.00	Pass
2	ADARSH KUMAR	2	General	102	100	100.00	Pass
3	ADARSH KUMAR	3	General	103	100	100.00	Pass
4	ADARSH KUMAR	4	General	104	100	100.00	Pass
5	ADARSH KUMAR	5	General	105	100	100.00	Pass
6	ADARSH KUMAR	6	General	106	100	100.00	Pass
7	ADARSH KUMAR	7	General	107	100	100.00	Pass
8	ADARSH KUMAR	8	General	108	100	100.00	Pass
9	ADARSH KUMAR	9	General	109	100	100.00	Pass
10	ADARSH KUMAR	10	General	110	100	100.00	Pass
11	ADARSH KUMAR	11	General	111	100	100.00	Pass
12	ADARSH KUMAR	12	General	112	100	100.00	Pass
13	ADARSH KUMAR	13	General	113	100	100.00	Pass
14	ADARSH KUMAR	14	General	114	100	100.00	Pass
15	ADARSH KUMAR	15	General	115	100	100.00	Pass
16	ADARSH KUMAR	16	General	116	100	100.00	Pass
17	ADARSH KUMAR	17	General	117	100	100.00	Pass
18	ADARSH KUMAR	18	General	118	100	100.00	Pass
19	ADARSH KUMAR	19	General	119	100	100.00	Pass
20	ADARSH KUMAR	20	General	120	100	100.00	Pass
21	ADARSH KUMAR	21	General	121	100	100.00	Pass
22	ADARSH KUMAR	22	General	122	100	100.00	Pass
23	ADARSH KUMAR	23	General	123	100	100.00	Pass
24	ADARSH KUMAR	24	General	124	100	100.00	Pass
25	ADARSH KUMAR	25	General	125	100	100.00	Pass
26	ADARSH KUMAR	26	General	126	100	100.00	Pass
27	ADARSH KUMAR	27	General	127	100	100.00	Pass
28	ADARSH KUMAR	28	General	128	100	100.00	Pass
29	ADARSH KUMAR	29	General	129	100	100.00	Pass
30	ADARSH KUMAR	30	General	130	100	100.00	Pass
31	ADARSH KUMAR	31	General	131	100	100.00	Pass
32	ADARSH KUMAR	32	General	132	100	100.00	Pass
33	ADARSH KUMAR	33	General	133	100	100.00	Pass
34	ADARSH KUMAR	34	General	134	100	100.00	Pass
35	ADARSH KUMAR	35	General	135	100	100.00	Pass
36	ADARSH KUMAR	36	General	136	100	100.00	Pass
37	ADARSH KUMAR	37	General	137	100	100.00	Pass
38	ADARSH KUMAR	38	General	138	100	100.00	Pass
39	ADARSH KUMAR	39	General	139	100	100.00	Pass
40	ADARSH KUMAR	40	General	140	100	100.00	Pass
41	ADARSH KUMAR	41	General	141	100	100.00	Pass
42	ADARSH KUMAR	42	General	142	100	100.00	Pass
43	ADARSH KUMAR	43	General	143	100	100.00	Pass
44	ADARSH KUMAR	44	General	144	100	100.00	Pass
45	ADARSH KUMAR	45	General	145	100	100.00	Pass
46	ADARSH KUMAR	46	General	146	100	100.00	Pass
47	ADARSH KUMAR	47	General	147	100	100.00	Pass
48	ADARSH KUMAR	48	General	148	100	100.00	Pass
49	ADARSH KUMAR	49	General	149	100	100.00	Pass
50	ADARSH KUMAR	50	General	150	100	100.00	Pass

Zdigitalizovaná zmluva súhlasí s podpísaným originálom.

*24. augusta 2010*

Ing. Milan Varga

A handwritten signature in black ink, appearing to read 'M. Varga', written in a cursive style. The signature is positioned to the right of the printed name 'Ing. Milan Varga'.