

## Zmluva o dielo č. UV SR/1/2010 a licenčná zmluva

uzatvorená podľa zákona č. 513/1991 Zb. Obchodný zákonník v znení neskorších predpisov a ustanovenia § 40 a nasl. zákona č. 618/2003 Z.z. o autorskom práve a právach súvisiacich s autorským právom (Autorský zákon) v znení neskorších predpisov (ďalej aj len „Zmluva“)

medzi týmito zmluvnými stranami:

1. **Objednávateľ:** **Správa zariadení Úradu vlády SR**  
Námestie slobody 1  
813 70 Bratislava  
V zastúpení: Ing. Martin Turčan, riaditeľ  
IČO: 00002895  
DIČ: 2020801508  
Bankové spojenie: Štátna pokladnica  
Číslo účtu: 7000060275/8180  
(ďalej len „objednávateľ“)

a

2. **Zhotoviteľ:** **EMEL BRATISLAVA, s.r.o.**  
Sídlo: Švabinského 21  
851 01 Bratislava  
Štatutárny orgán: Branislav Hamaš, konateľ  
IČO: 31 390 633  
IČ pre DPH: SK2020304935  
DIČ: 2020304935  
Registrácia: Obchodný register Okresného súdu Bratislava I, oddiel: Sro, vložka č. 8538/B  
Bankové spojenie: Dexia banka Slovensko a.s.  
Číslo účtu: 9419047001/5600  
(ďalej len „zhotoviteľ“)

### Článok I. Predmet Zmluvy

Predmetom tejto Zmluvy je:

- 1.1 Závazok zhotoviteľa dodať dielo – vytvoriť aplikáciu na zverejňovanie zmlúv (ďalej aj len „Softvér“) v zmysle podmienok uvedených vo na predloženie cenovej ponuky zákazky s názvom „Vytvorenie aplikácie na zverejňovanie zmlúv“ s nízkou hodnotou v úplnom znení zo dňa 26.11.2010 (ďalej aj len „Výzva“), priloženej k tejto Zmluve ako príloha č. 1.
- 1.2 Udelenie súhlasu zhotoviteľom na používanie diela objednávateľom za odplatu v zmysle článku III. tejto Zmluvy.
- 1.3 Závazok objednávateľa včas a riadne zaplatiť zhotoviteľovi cenu za dielo a odplatu za udelenie súhlasu na používanie diela podľa článku IV. Zmluvy.

### Článok II. Podmienky plnenia predmetu Zmluvy

- 2.1. Zhotoviteľ je povinný dodať prvotnú pilotnú verziu úvodnej stránky aplikácie na otestovanie v termíne do 07.12.2010
- 2.2. Zhotoviteľ je povinný dodať celú aplikáciu do skúšobnej prevádzky v termíne do 15.12.2010.
- 2.3. Zhotoviteľ je povinný dodať dielo v plnej funkčnosti do 31.12.2010.
- 2.4. Miestom dodania diela bude Úrad vlády Slovenskej republiky, odbor koordinácie priorít vedomostnej spoločnosti, námestie 1. mája, Bratislava.

- 2.5. Splnenie záväzku zhotoviteľa (dodanie diela) zmluvnej strany potvrdia písomne, formou preberacieho protokolu, ktorý podpíšu zástupcovia oboch zmluvných strán uvedení na prvej strane tejto Zmluvy alebo k tomu určené kontaktné osoby, uvedené v prílohe č. 2. Zmluvy – Menný zoznam.
- 2.6. Kontaktné osoby sú zmluvnými stranami ustanovené ako zodpovedné osoby za splnenie predmetu Zmluvy podľa bodu 1.1. Zmluvy.

### **Článok III.**

#### **Licenčné ujednania v zmysle Autorského zákona**

- 3.1. Zhotoviteľ ako osoba vykonávajúca majetkové práva autorov k zamestnaneckému dielu „Softvér“ udeľuje objednávateľovi za odmenu súhlas na použitie diela a licenciu podľa Autorského zákona tak, ako je to špecifikované vo Výzve.
- 3.2. Zhotoviteľ udeľuje súhlas na použitie diela a licenciu podľa Autorského zákona dňom podpísania preberacieho protokolu v zmysle bodu 2.3 obidvomi zmluvnými stranami.
- 3.3. Osobnostné práva autorov Softvéru na programové vybavenie Softvéru v zmysle zákona č. 618/2003 Z. z. o autorskom práve a právach súvisiacich s autorským právom (Autorský zákon) v znení neskorších predpisov nie sú dotknuté.
- 3.4. Objednávateľ sa zaväzuje nepostúpiť ani žiadnym iným spôsobom previesť udelený súhlas na použitie diela a licenciu podľa tohto článku III. na tretiu osobu.

### **Článok IV.**

#### **Cena predmetu Zmluvy, fakturačné a platobné podmienky**

- 4.1. Zmluvné strany sa dohodli, že cena diela je 10.924,37 Eur bez DPH + platná sadzba DPH. Cena je zmluvnými stranami dohodnutá v zmysle zákona č. 18/1996 Z. z. o cenách v znení neskorších predpisov.
- 4.2. Cena diela je konečná a obsahuje všetky náklady zhotoviteľa spojené s dodaním diela.
- 4.3. Odmena v zmysle bodu 3.1 je obsiahnutá v cene diela.
- 4.4. Cenu diela a odmenu podľa bodov 4.1. a 4.3. tejto Zmluvy objednávateľ zaplatí na základe faktúry zhotoviteľa, ktorú zhotoviteľ vystaví do 15 dní odo dňa podpísania preberacieho protokolu obidvomi zmluvnými stranami v zmysle bodu 2.3 Zmluvy. Splatnosť faktúry bude 30 dní odo dňa jej doručenia na adresu objednávateľa.
- 4.5. Faktúra je uhradená dňom pripísania fakturovanej sumy na bankový účet zhotoviteľa.
- 4.6. Fakturácia ceny predmetu tejto Zmluvy bude uskutočňovaná v súlade s právnymi predpismi platnými na území Slovenskej republiky účinnými ku dňu vystavenia jednotlivých faktúr.

### **Článok V.**

#### **Povinnosti objednávateľa**

- 5.1. Objednávateľ sa zaväzuje odovzdať zhotoviteľovi všetky podklady a pomôcky nad rámec Výzvy priloženej k Zmluve ako príloha č. 1, ak budú potrebné pre riadne plnenie predmetu tejto Zmluvy zhotoviteľom. Všetky podklady a pomôcky zostávajú majetkom objednávateľa. Objednávateľ sa tiež zaväzuje poskytnúť zhotoviteľovi prístup k nutným systémom objednávateľa, sprístupniť zhotoviteľovi vzdialený prístup k informačnému systému objednávateľa, sprístupniť potrebné servre vygenerovaním používateľského mena a hesla pre zhotoviteľa, ak to bude potrebné pre dodanie diela zhotoviteľom a to technicky vhodným a zhotoviteľom doporučeným spôsobom tak, aby bol kladený dôraz na bezpečnosť objednávateľa.
- 5.2. Objednávateľ je povinný poskytovať zhotoviteľovi maximálnu možnú spolusúčinnosť tak, aby zhotoviteľ mal možnosť splniť záväzky, ktoré pre neho vyplývajú z tejto Zmluvy. V prípade neposkytnutia potrebnej spolusúčinnosti zo strany objednávateľa nie je zhotoviteľ v omeškaní s plnením povinností vyplývajúcich pre neho z tejto Zmluvy. Za spolupôsobenie v zmysle tejto Zmluvy sa považuje aj riadne a včasné protokolárne prevzatie diela objednávateľom. Neposkytovanie potrebnej súčinnosti objednávateľom vylučuje omeškanie zhotoviteľa a zodpovednosť zhotoviteľa za právne následky omeškania.
- 5.3. Objednávateľ sa zaväzuje protokolárne prevziať plnenie predmetu tejto Zmluvy na základe e-mailovej (na jednu z adries objednávateľa podľa prílohy č. 2 „Menný zoznam“ tejto Zmluvy) alebo písomnej výzvy zhotoviteľa, najneskôr do 7 kalendárnych dní odo dňa odoslania výzvy zhotoviteľom.

- 5.4. Za prípadné zásahy a zmeny v diele, ktoré vykoná objednávateľ alebo tretia osoba a tiež za prípadné dôsledky týchto zmien a zásahov na fungovanie diela a na výstupy z diela zhotoviteľ nenesie zodpovednosť. Ak sa z dôvodu údržby jadra Softvéru vyskytnú chyby v dôsledku zásahov či zmien Softvéru vykonaných objednávateľom, objednávateľ musí tieto chyby odstrániť na svoje náklady.
- 5.5. Objednávateľ je povinný prevziať plnenie predmetu Zmluvy zhotoviteľom bez zbytočného odkladu.
- 5.6. Objednávateľ sa zaväzuje neoznamovať informácie, získané od zhotoviteľa pri vykonávaní činnosti bez jeho súhlasu iným osobám, alebo tieto informácie využívať pre seba alebo iné osoby, pokiaľ by to bolo v rozpore so záujmami zhotoviteľa. Táto povinnosť trvá aj po ukončení tejto Zmluvy.
- 5.7. Zaplatiť zhotoviteľovi podľa článku IV. tejto Zmluvy.
- 5.8. Objednávateľ sa zaväzuje pri možnom poskytovaní osobných údajov zhotoviteľovi, s ktorými môže zhotoviteľ počas plnenia predmetu Zmluvy prísť do kontaktu, súhlas dotknutých osôb so spracovávaním takto poskytnutých osobných údajov podľa zákona č. 428/2002 Z.z. o ochrane osobných údajov v znení neskorších predpisov.
- 5.9. V prípade, že objednávateľ zhotoviteľovi v akejkoľvek forme predloží, odovzdá alebo umožní prístup k údajom podľa § 3 zákona č. 428/2002 Z. z. o ochrane osobných údajov, je objednávateľ povinný zhotoviteľa na túto skutočnosť vopred upozorniť a také údaje zreteľne označiť označením „citlivé údaje“.

#### **Článok VI. Povinnosti zhotoviteľa**

- 6.1. Zhotoviteľ je povinný vrátiť všetky pomôcky a podklady, ktoré mu objednávateľ odovzdal podľa článku V. bodu 1., po dodaní diela, pokiaľ ich zhotoviteľ nespotreboval pri plnení svojho záväzku, vyplývajúceho pre zhotoviteľa z tejto Zmluvy. Zhotoviteľ je povinný tieto podklady a pomôcky vrátiť objednávateľovi tiež v prípade, že dôjde k zániku zmluvného vzťahu z tejto zmluvy iným spôsobom než naplnením jej obsahu.
- 6.2. Zhotoviteľ je povinný uskutočňovať predmetnú činnosť s vynaložením odbornej starostlivosti.
- 6.3. Zhotoviteľ je tiež povinný upovedomiť objednávateľa bez zbytočného odkladu, ak zhotoviteľ nebude môcť vykonávať predmetnú činnosť.
- 6.4. Zhotoviteľ je povinný počas plnenia diela zodpovedať za dodržiavanie predpisov na úseku bezpečnosti a ochrany zdravia pri práci ako aj interných predpisov objednávateľa, platných v priestoroch objednávateľa a oboznámiť s nimi vlastných zamestnancov za predpokladu, že objednávateľ včas doručí zhotoviteľovi interné predpisy.
- 6.5. Zhotoviteľ sa zaväzuje neoznamovať informácie, získané od objednávateľa pri svojej činnosti bez jeho súhlasu iným osobám, alebo tieto informácie využívať pre seba alebo iné osoby, pokiaľ by to bolo v rozpore so záujmami objednávateľa. Táto povinnosť trvá aj po ukončení tejto Zmluvy.
- 6.6. Zhotoviteľ sa zaväzuje zachovávať mlčanlivosť o všetkých osobných i akýchkoľvek ďalších údajoch týkajúcich sa klientov objednávateľa, s ktorými zhotoviteľ v priebehu plnenia tejto zmluvy príde akýmkoľvek spôsobom do kontaktu. Táto povinnosť trvá aj po ukončení tejto Zmluvy.

#### **Článok VII Zodpovednosť za vady**

- 7.1. Zodpovednosť za vady Softvéru sa spravuje príslušnými ustanoveniami zákona č. 513/1991 Zb. Obchodný zákonník v znení neskorších predpisov.
- 7.2. Za vadu Softvéru sa na účely Zmluvy považujú chybové stavy, ktoré nie sú v súlade s fungovaním Softvéru popísaným v príručke pre používanie Softvéru. Ako reklamácia je uznaná len reklamácia nahlásená písomnou formou a doručenu do sídla zhotoviteľa, pričom tejto písomnej forme môže predchádzať faxová alebo e-mailová správa na číslo alebo e-mailovú adresu zhotoviteľa uvedenú v prílohe zmluvy „Menný zoznam“, so spätným potvrdením od zhotoviteľa o obdržaní reklamácie.
- 7.3. Objednávateľ je povinný oznámiť vadu Softvéru bez zbytočného odkladu po jej zistení písomne, najneskôr do 6 mesiacov od odovzdania Softvéru objednávateľovi. Objednávateľ je povinný vady označovať na tlačive, ktorého vzor sa nachádza v prílohe č. 3 Zmluvy „Reklamačný protokol“. Vyplnený reklamačný protokol objednávateľ doručí do sídla zhotoviteľa.

- 7.4 Nároky objednávateľa zo zodpovednosti za vady sa obmedzujú na nárok objednávateľa na odstránenie včas oznámenej vady Softvéru. Zhotoviteľ odstráni včas oznámenú vadu bez zbytočného odkladu podľa svojich možností a schopností.
- 7.5 Odstraňovanie chybových stavov, ktoré neboli zapríčinené programovou chybou Softvéru, sa bude posudzovať ako nová služba nad rozsah dohodnutý Zmluvou a bude fakturovaná na základe štandardného cenníka zhotoviteľa platného v danom aktuálnom čase.

#### **Článok VIII. Sankcie**

- 8.1. V prípade oneskorenej platby zo strany objednávateľa môže zhotoviteľ uplatniť úrok z omeškania vo výške o 8 percentuálnych bodov vyššej ako základná úroková sadzba Európskej centrálnej banky platná k prvému dňu omeškania s plnením peňažného dlhu.
- 8.2. V prípade omeškania zhotoviteľa s dodaním diela do 31.12.2010 môže objednávateľ voči zhotoviteľovi uplatniť zmluvnú pokutu vo výške 13.000,00 Eur.
- 8.3. Zhotoviteľ zmluvnú pokutu zaplatí na základe faktúry objednávateľa. Úhradou úrokov z omeškania a zmluvných pokút nie je dotknutý nárok zmluvných strán na náhradu spôsobenej škody. Úroky z omeškania sa nezapočítavajú na náhradu škody.

#### **Článok IX. Zodpovednosť za škodu**

- 9.1. Zhotoviteľ nezodpovedá za škodu, ktorá bola spôsobená neodborným postupom objednávateľa resp. z dôvodu nedostatku súčinnosti poskytnutej zhotoviteľovi.
- 9.2. Zhotoviteľ nezodpovedá za škodu, ak preukáže, že porušenie povinnosti bolo spôsobené okolnosťami vylučujúcimi zodpovednosť. Okolnosťami vylučujúcimi zodpovednosť sa na účely zmluvy rozumie prekážka, ktorá nastala nezávisle od vôle zhotoviteľa a ak nemožno rozumne predpokladať, že by povinná strana túto prekážku alebo jej následky odvrátila alebo prekonala.
- 9.3. Povinnosť preukázať spôsobenie škody druhou zmluvnou stranou prináleží poškodenej zmluvnej strane. Zhotoviteľ nie je povinný uhradiť škodu, ktorá prevyšuje škodu, ktorú bolo možné v čase podpisu tejto zmluvy predvídať s prihliadnutím na skutočnosti, ktoré zhotoviteľ poznal resp. mohol poznať pri obvyklej starostlivosti.
- 9.4. Za škodu spôsobenú úmyselne v dôsledku porušenia akejkoľvek právnej povinnosti zodpovedá zhotoviteľ maximálne do výšky 25.000,00 Eur. Za škodu spôsobenú z nebanlivosti v dôsledku porušenia akejkoľvek právnej povinnosti zodpovedá zhotoviteľ maximálne do výšky 3.320,00 Eur.

#### **Článok X. Zánik Zmluvy**

- 10.1. Zánik zmluvy nastane:
- a) písomnou dohodou zmluvných strán
  - b) odstúpením od zmluvy podľa bodu 10.3. tohto článku.
- 10.2. Zmluvné strany sa môžu písomne dohodnúť na zániku tejto Zmluvy.
- 10.3. V prípade preukázateľného podstatného porušenia ustanovení tejto Zmluvy je ktorákoľvek zmluvná strana oprávnená odstúpiť od tejto Zmluvy. Odstúpenie od tejto Zmluvy vyžaduje písomnú formu, musí byť preukázateľne doručené zmluvnej protistrane. Podstatné porušenie Zmluvy musí byť presne špecifikované a riadne odôvodnené. Právne účinky odstúpenia od Zmluvy pre podstatné porušenie Zmluvy nastávajú dňom preukázateľného prevzatia zmluvnou protistranou. Povinnosť doručiť odstúpenie od tejto Zmluvy sa považuje za splnenú dňom preukázateľného prevzatia odstúpenia od Zmluvy alebo odmietnutím toto odstúpenie od Zmluvy prevziať.
- 10.4. Pre doručovanie je rozhodujúce sídlo zmluvných strán – sídlo objednávateľa tak ako je uvedené na prvej strane tejto Zmluvy a zhotoviteľa tak ako je zapísané v Obchodnom registri. Ak sa v prípade doručovania prostredníctvom pošty vráti zásielka s odstúpením od Zmluvy ako nedoručená alebo nedoručiteľná, považuje sa takáto zásielka za doručенú dňom, v ktorom pošta vykonala jej doručovanie.

## Článok XI. Záverečné ustanovenia

- 11.1. Režim vzťahov, ktoré nie sú upravené v tejto zmluve, podlieha ustanoveniam slovenského právneho poriadku. Na záväzky zmluvných strán sa použijú primerane ustanovenia Obchodného zákonníka obsahom a účelom najbližšie k obsahu a účelu záväzkov podľa tejto Zmluvy. Akékoľvek spory a nároky vzniknuté medzi zmluvnými stranami vrátane nárokov na náhradu škody podliehajú právomoci slovenského súdu.
- 11.2. Prípadné spory a nedorozumenia, ktoré vzniknú z tejto Zmluvy, sa budú zmluvné strany usilovať riešiť predovšetkým dohodou; ak k dohode nedôjde, spory sa budú riešiť podľa slovenského právneho poriadku a podliehajú kompetencii príslušného súdu Slovenskej republiky.
- 11.3. Akékoľvek zmeny, alebo dodatky tejto Zmluvy môžu byť uskutočnené iba písomnou formou a podpísané obidvomi zmluvnými stranami.
- 11.4. Zmluvné strany prehlasujú, že si túto Zmluvu pred jej podpisom prečítali, že bola uzatvorená po vzájomnom prejednaní, v ich slobodnej vôli, určite, vážne a zrozumiteľne a v žiadnom prípade nie v tiesni za nápadne nevýhodných podmienok.
- 11.5. Táto Zmluva je vyhotovená v dvoch exemplároch s platnosťou originálu, z ktorých po jednom obdrží každá zo zmluvných strán.
- 11.6. Neoddeliteľnou súčasťou tejto Zmluvy sú nasledovné prílohy:
- príloha č. 1: výzva objednávateľa na predloženie cenovej ponuky zákazky s názvom „Vytvorenie aplikácie na zverejňovanie zmlúv“ s nízkou hodnotou v úplnom znení zo dňa 26.11.2010
  - príloha č. 2: Menný zoznam
  - príloha č. 3: Reklamačný protokol (dve samostatne číslované strany)
- 11.7. Táto zmluva nadobúda platnosť a účinnosť dňom jej podpisania obidvomi zmluvnými stranami.

V Bratislave, dňa 03.12.2010

V Bratislave, dňa 03.12.2010

zhotoviteľ  
Branislav Hamaš  
konateľ  
EMEL BRATISLAVA, s.r.o.

  
BRATISLAVA, s.r.o.  
Zap. v OR OS BA I, Odd. S r.o., vl.č. 8538/B  
Svadsinského 21  
851 01 BRATISLAVA  
IČO: 31390633, IČpD: SK2020304935

objednávateľ  
Ing. Martin Turčan  
riaditeľ  
Správa zariadení ÚV SR 1



Príloha č. 1 k zmluve o dielo č. UV SR/1/2010 a licenčnej zmluve: Výzva objednávateľa na predloženie cenovej ponuky zákazky s názvom „Vytvorenie aplikácie na zverejňovanie zmlúv“ s nízkou hodnotou v úplnom znení zo dňa 26.11.2010



Úrad vlády Slovenskej republiky

Výzva

na predloženie cenovej ponuky zákazky s nízkou hodnotou

podľa § 102 zákona č. 25/2006 Z. z. o verejnom obstarávaní a o zmene a doplnení niektorých zákonov v znení neskorších predpisov (ďalej len „ZoVO“)

**1. Identifikácia verejného obstarávateľa:**

Úrad vlády Slovenskej republiky  
Námestie slobody 1  
813 70 Bratislava  
IČO: 00151513

**2. Kontaktné údaje**

Úrad vlády Slovenskej republiky  
Ing. Jakub Čech  
tel. číslo: +4212/57295251  
e-mail: [jakub.cech@vlada.gov.sk](mailto:jakub.cech@vlada.gov.sk)

**3. Typ verejného obstarávateľa:**

§6 ods.1 písm. a) ZoVO ústredný orgán štátnej správy

**4. Účel verejného obstarávania:**

Vytvorenie aplikácie na zverejňovanie zmlúv – Centrálny register zmlúv (CRZ)

**4.1 Hlavné podmienky financovania a platobné dojednania:**

Predmet zákazky je financovaný z prostriedkov štátneho rozpočtu, bezhotovostným platobným stykom. Dohodnutú zmluvnú cenu v EUR za dodanie diela verejný obstarávateľ uhradí úspešnému uchádzačovi na základe uzatvorenej zmluvy a predloženej faktúry, v súlade s platnou a účinnou zmluvou. Splatnosť faktúry je 30 dní odo dňa jej doručenia na adresu uvedenú v bode 1 Výzvy na predkladanie ponúk. Verejný obstarávateľ neposkytuje preddavok ani zálohovú platbu.

**4.2 Právne vzťahy vyžadované od skupiny dodávateľov, s ktorou sa uzatvorí zmluva:**

Skupina dodávateľov, ktorá sa zúčastní na verejnom obstarávaní, nemusí vytvoriť právne vzťahy do predloženia ponuky. Skupina dodávateľov však musí stanoviť lídra skupiny dodávateľov. Všetci členovia takejto skupiny dodávateľov utvorenej na dodanie predmetu zákazky musia udeliť splnomocnenie jednému z členov skupiny dodávateľov konať v mene všetkých členov skupiny dodávateľov a prijímať pokyny v tomto verejnom obstarávaní. Podmienky účasti na verejnom obstarávaní preukáže skupina spôsobom uvedeným v § 31 ods.2 a ods. 3 ZoVO.

dátum  
spôsob  
u predo

stanec  
renou

## 5. Typ zákazky:

Zákazka na dodanie tovaru

### 5.1 Predpokladaná hodnota:

30 000,- EUR bez DPH

## 6. Typ zmluvy na poskytnutie predmetu zákazky:

Zmluva o dielo, uzatvorená podľa zákona č. 513/1991 Zb. Obchodný zákonník v znení neskorších predpisov

## 7. Názov predmetu zákazky:

Vytvorenie aplikácie na zverejňovanie zmlúv

### Opis predmetu zákazky:

Opis predmetu zákazky je uvedený v prílohe č. 1

## 8. Miesto a trvanie zákazky:

Úrad vlády Slovenskej republiky  
Odbor koordinácie priorít vedomostnej spoločnosti  
Námestie 1 mája  
Bratislava

Termín dodania diela: 31. 12. 2010 vrátane skúšobnej prevádzky

## 9. Podmienky účasti uchádzačov:

Uchádzačom môže byť fyzická alebo právnická osoba, ktorá musí zároveň spĺňať nasledovné podmienky v súlade s uvedenými §-mi zákona č.25/2006 Z. z. o verejnom obstarávaní a o zmene a doplnení niektorých zákonov v znení neskorších predpisov (ďalej len „zákona o verejnom obstarávaní“):

- a) § 26 ods.1 písm. f) \* oprava
- b) § 29 - certifikát ISO 9001:2001 a viac (systém manažérstva kvality) a Verejný obstarávateľ prijme aj iné dôkazy predložené uchádzačom, ktoré sú rovnocenné opatreniam na zabezpečenie kvality podľa požiadaviek na vystavenie príslušného certifikátu.

**Uchádzač, ktorý nepreukáže splnenie vyššie uvedené podmienok dokladmi podľa bodu 9 tejto výzvy bude z verejného obstarávania vylúčený!**

## 10. Lehota, miesto a podmienky na predloženia cenovej ponuky:

10.1. Lehota na predloženie ponuky uplynie dňa 03. 12. 2010. o 10:00 hod. vrátane.

Ponuku je potrebné doručiť na adresu verejného obstarávateľa :

Úrad vlády Slovenskej republiky  
podateľňa  
Námestie slobody 1  
813 70 Bratislava

- 10.2 Ponuku treba doručiť v uzatvorenom obale označenom:  
"Zákazka s nízkou hodnotou - neotvárať!"  
heslom  
„Aplikácia na zmluvy“.

Uchádzač na obale uvedie svoje identifikačné údaje (meno, poštovú adresu).  
V prípade, že uchádzač doručí ponuku osobne, bude mu vydané potvrdenie  
o prevzatí ponuky s uvedením okrem základných údajov aj dátum a čas odovzdania  
ponuky.

- 10.3 Celá ponuka, tiež doklady a dokumenty v nej predložené musia byť vyhotovené  
v štátnom jazyku. Doklady preukazujúce splnenie podmienok účasti uchádzačov so  
sídлом mimo územia Slovenskej republiky musia byť preložené v pôvodnom jazyku  
a súčasne musia byť preložené do štátneho jazyka okrem dokladov predložených  
v českom jazyku. Ak sa zistí rozdiel v ich obsahu, rozhodujúci je preklad v štátnom  
jazyku.
- 10.4 Ak ponuku predkladá uchádzač so sídlom mimo územia Slovenskej republiky, musí  
predložiť doklady vo verejnom obstarávaní v pôvodnom jazyku a súčasne doložené  
úradným prekladom do štátneho jazyka. V prípade zistenia rozdielov v obsahu  
predložených dokladov je rozhodujúci preklad v štátnom jazyku.

## 10.5 Obsah ponuky

### 10.5.1 Doklady a dokumenty, ktorými:

uchádzač preukáže splnenie podmienok účasti v súlade s § 32 ods.1 zákona  
o verejnom obstarávaní predložením nasledovných dokladov:

- a) **osobné postavenie podľa § 26 zákona o verejnom obstarávaní – dokladom**  
o oprávnení dodávať tovar, uskutočňovať stavebné práce alebo poskytovať  
službu.
- b) **Požadovaný certifikát podľa bodu 9.b) tejto Výzvy**
- c) **Návrh Zmluvy o dielo**

### 10.5.2. Návrh na plnenie kritéria - KRITÉRIUM NA HODNOTENIE PONÚK ktorý je uvedený v prílohe č. 2 tejto výzvy.

Celková zmluvná cena, uvedená na formulári KRITÉRIUM NA HODNOTENIE PONÚK  
je konečná a obsahuje všetky náklady uchádzača spojené s dodaním diela..

## 11. Hodnotenie ponúk:

Posúdenie splnenia podmienok účasti uchádzačov vo verejnom obstarávaní  
a vyhodnotenie ponúk

**Otváranie obálok s ponukami sa uskutoční dňa 03. 12. 2010 o 10:30 hod. Otváranie  
obálok s ponukami je neverejné.**

- 12 **Kritérium na vyhodnotenie ponúk je najnižšia cena za dodanie diela v EUR vrátane  
DPH.**

## 13. Ďalšie informácie

Vzájomná komunikácia a dorozumievanie medzi verejným obstarávateľom, záujemcami,  
resp. uchádzačmi ohľadom vysvetľovania podmienok účasti vo verejnom obstarávaní



uvedených vo výzve na predkladanie ponúk, prostredníctvom ktorej bolo vyhlásené verejné obstarávanie alebo vysvetľovania iných dokumentov poskytnutých verejným obstarávateľom v lehote na predkladanie ponúk alebo vzájomná komunikácia a dorozumievanie v rámci uplatnenia revízných postupov bude uskutočňované iba v štátnom (slovenskom) jazyku.

Verejný obstarávateľ poskytne vysvetlenie na každú požiadavku o vysvetlenie údajov uvedených vo výzve na predkladanie ponúk, prostredníctvom ktorej bolo verejné obstarávanie vyhlásené, a iných dokumentov poskytnutých verejným obstarávateľom v lehote na predkladanie ponúk, bezodkladne, najneskôr do troch pracovných dní odo dňa doručenia žiadosti o vysvetlenie, všetkým jemu známym záujemcom.

Pracovný čas verejného obstarávateľa je v pracovných dňoch od 8<sup>00</sup> do 15<sup>00</sup> hod.

Verejný obstarávateľ si vyhradzuje právo neprijat' ani jednu z predložených ponúk, ak sa zmenia okolnosti, za ktorých sa súťaž vyhlásila, alebo ak všetky ponuky prekročia výšku finančných prostriedkov, ktoré má verejný obstarávateľ na tento účel vyčlenené, alebo ak presiahnu predpokladanú hodnotu zákazky.

Všetky výdavky spojené s prípravou a predložením ponuky znáša uchádzač bez akéhokoľvek finančného nároku u verejného obstarávateľa.

Verejný obstarávateľ si vyhradzuje právo, že v prípade, ak úspešný uchádzač stratí počas plnenia svojho zmluvného vzťahu uzatvoreného s verejným obstarávateľom na tento predmet zákazky schopnosť plniť svoj zmluvný záväzok, verejný obstarávateľ uzatvorí svoj zmluvný vzťah s uchádzačom, ktorý sa umiestnil v poradí na druhom hodnotenom mieste v tejto súťaži.

Úspešný uchádzač doručí do 4 kalendárnych dní od doručenia oznámenia o jeho úspešnosti prvotnú pilotnú verziu úvodnej stránky aplikácie na otestovanie.

#### 14. Dátum zverejnenia tejto Výzvy na predkladanie ponúk

26. 11. 2010



Ing. Jakub Čech

riaditeľ

Odbor informatiky a elektronických služieb

#### **Prílohy:**

*Príloha č.1:*

Opis predmetu zákazky

*Príloha č. 2:*

KRITÉRIUM NA HODNOTENIE PONÚK

## Opis predmetu zákazky

### Vytvorenie aplikácie na zverejňovanie zmlúv – Centrálny register zmlúv

#### Základný popis riešenia obsahovej časti na vystavovanie zmlúv na internete

#### Legislatívny rámec, s ktorým musí korešpondovať obsahová časť aplikácie:

- Uznesenie vlády SR 491/2010 z 15. júla 2010
- Uznesenie vlády SR 603/2010 z 8. septembra 2010
- Novela občianskeho zákonníka, ktorou sa dopĺňa zákon č. 40/1964 Zb. Občiansky zákonník v znení neskorších predpisov a ktorým sa menia a dopĺňajú niektoré zákony

#### Popis obsahovej časti aplikácie

Aplikácia bude zahŕňať všetky nové zmluvy podpísané po 1. 1. 2011 (zverejňované na základe novely občianskeho zákonníka, ktorou sa dopĺňa zákon č. 40/1964) a zároveň aj všetky zmluvy od 1. 1. 2000 (zverejňované na základe uznesení vlády 491/2010 a 603/2010), čím bude vytvárať **Centrálny register zmlúv (CRZ)**

#### Základné kategórie uvedené na hlavnej stránke by mali byť nasledujúce:

1. zmluvy podpísané po 1. 1. 2011
2. zmluvy podpísané od 1. 1. 2000 do 31. 12. 2010
3. všetky zmluvy od 1. 1. 2000 (z oboch predchádzajúcich kategórií)

Zmluvy v jednotlivých kategóriách môžu byť ďalej členené napr. zmluvy podpísané po 1. 1. 2011 môžu byť rozdelené do 3 kategórií

- A. Zmluvy, ktoré sú zverejnené prvý deň – ešte neúčinné
- B. Účinné zmluvy, od ktorých sa dá odstúpiť bez uvedenia dôvodu v rámci prvých 10 dní po zverejnení
- C. Účinné zmluvy, od ktorých sa nedá odstúpiť bez uvedenia dôvodu po prvých 10 dňoch od zverejnenia

Systém musí byť schopný preradiť zmluvu, ktorej platnosť skončila z pôvodnej kategórie do zodpovedajúcej novej kategórie.

Systém musí umožňovať aj automatizované dodatočné vloženie zmlúv ku všetkým kategóriám a podkategóriám.

Je potrebné zabezpečiť aj možnosť vystavovať rozhodnutia resp. dohody o odstúpení od zmluvy pri jednotlivých zmluvách ako aj vytvoriť samostatnú kategóriu, kde budú všetky rozhodnutia resp. dohody o odstúpení od zmluvy. Tieto zoznamy musia byť navzájom prepojené pomocou hypertextového odkazu.

Aplikácia musí umožňovať po zaradení zmluvy do systému šifrované zasielanie údajov o čase a základných údajov o zmluve (vrátane hypertextového odkazu na zmluvu) na 2 nezávislé servery mimo ÚV SR pre zabezpečenie kontroly a následné umožniť prijatie potvrdenia o doručení z týchto serverov. Zmluva sa zároveň automaticky vystaví na internet. V prípade doručenia potvrdenia o vystavení sa ako termín vystavenia sa považuje dátum a čas zverejnenia zmluvy na internete a nie dátum a čas zaslania potvrdenia.

Zmluvy, ktoré už má ÚV SR v existujúcom registri bude potrebné naimportovať do aplikácie CRZ.

Obsahová časť aplikácie musí byť schopná zmien na základe požadovaných úprav.

## Technická špecifikácia aplikácie:

### Back-end

#### I. Komunikačné moduly

##### 1. Synchronne rozhranie

- A. SOAP (Simple Object Access Protocol) – protokol pre výmenu dát vo forme XML prostredníctvom siete. Užívateľ prenáša dáta na server ÚV SR, kde sú následne automatizovane spracované do jednotnej databázy.
- B. Manuálne zadávanie cez webové rozhranie vytvorením prístupových práv pre vybrané inštitúcie do redakčného systému ÚV SR pre pridávanie zmlúv manuálnym vyplňaním údajov a uploadom súboru v PDF formáte.

##### 2. Asynchronne rozhranie

- A. XML (eXtensible Markup Language) – pre výmenu dát v štruktúrovanej forme. XML súbor musí obsahovať základné metadáta o zmluve (viď. vzor XML súboru) a samotnú zmluvu v PDF formáte kódovanú pomocou **BASE64**
  - Nahrávanie XML súborov na server ÚV SR cez webové rozhranie vytvorením prístupových práv pre vybrané inštitúcie do redakčného systému ÚV SR pomocou multi-uploadu (hromadného nahrávania XML súborov)

- Stiahnutie XML súborov z definovanej adresy s umiestnením XML súborov na internetovom serveri rezortu. Na vytvorenie XML súboru so zmluvou pri použití interných nástrojov na vytváranie XML súborov

Import XML súborov prebieha automatizovane v prednastavených intervaloch.

- B. CSV (comma-separated values) – alternatívny formát pre výmenu dát s uvedením linky na súbor/zmluvu a nahranie súborov na server rezortu, prípadne server ÚV SR cez multi-upload.

Komunikačné rozhranie je forma získavania dát, údajov pre ďalšie spracovanie na strane servera. Ide o komunikáciu medzi serverom a serverom alebo serverom a administrátormi.

Synchrónne rozhranie je rozhranie, ktoré sa vykonáva v reálnom čase, tzn. údaje spracovávané na tejto vrstve sú spracované v momente jej spustenia. Jedná sa o aktívnu komunikáciu, kde údaje sú exportované zo strany rezortu na server.

Asynchrónne rozhranie je proces s plánovaným spustením naprogramovaných aktivít, čím je zabezpečené získavanie dát. Všetky údaje sú spracované v prednastavenom čase a intervale. Jedná sa o pasívnu komunikáciu kde údaje sú importované aplikáciou na servery od rezortu.

### XML súbor

Akceptovateľné kódovania XML súboru sú windows-1250, utf-8 a iso-8859-2

### VZOR XML súboru

```
<?xml version="1.0" encoding="windows-1250"?>
<!--zmluvy-->
<zmluvy>
  <zmluva>
    <id_zmluvy>1415</id_zmluvy>
    <kod_druh_zmluvy>Z030</kod_druh_zmluvy>
    <text_druh_zmluvy>Nájomná zmluva (Obč. z.)</text_druh_zmluvy>
    <rok_zmluvy>2005</rok_zmluvy>
    <cislo_zmluvy>1</cislo_zmluvy>
    <cele_cislo_zmluvy>1/2005</cele_cislo_zmluvy>
    <osobne_cislo>25p4</osobne_cislo>
    <cele_vybavuje>Belovičová Andrea</cele_vybavuje>
    <kod_org_clen>25/GSVMDZK</kod_org_clen>
    <nazov_org_clen>Generálny sekretariát Výboru ministrov pre drogové závislosti a kontrolu
    drog</nazov_org_clen>
    <id_zmluvna_strana_1>2</id_zmluvna_strana_1>
    <zs_1>Úrad vlády SR, Bratislava, Námestie slobody 1</zs_1>
    <zs_nazov_1>Úrad vlády SR</zs_nazov_1>
    <zs_obec_1>Bratislava</zs_obec_1>
```

<zs\_identifikator\_1>00151513</zs\_identifikator\_1>  
<id\_zmluvna\_strana\_2>1198</id\_zmluvna\_strana\_2>  
<zs\_2>ACSS, spol. s.r.o., Bratislava, Cukrová 14</zs\_2>  
<zs\_nazov\_2>ACSS, spol. s.r.o.</zs\_nazov\_2>  
<zs\_obec\_2>Bratislava</zs\_obec\_2>  
<zs\_identifikator\_2 />  
<predmet\_zmluvy>Zmluva o nájme parkovacieho miesta - č. 22/2005</predmet\_zmluvy>  
<datum\_evidencie>2010-07-09</datum\_evidencie>  
<datum\_podpisu>2005-11-10</datum\_podpisu>  
<datum\_ucinnosti>2005-12-01</datum\_ucinnosti>  
<datum\_platnosti />  
<datum\_platnosti\_do>2010-11-30</datum\_platnosti\_do>  
<vlastna>1</vlastna>  
<kod\_stavu>1</kod\_stavu>  
<kod\_meny>EUR</kod\_meny>  
<suma\_zmluva>298,74</suma\_zmluva>  
<suma\_dodatok>0</suma\_dodatok>  
<suma\_spolu>298,74</suma\_spolu>  
<kod\_pristupu>1</kod\_pristupu>  
<stav\_zmluvy>1</stav\_zmluvy>  
<posledna\_zmena\_datum>2010-08-31</posledna\_zmena\_datum>  
<poznamka />  
<suma\_financie>0</suma\_financie>  
<dodatky>  
<dodatok>  
<id\_dodatku>110</id\_dodatku>  
<id\_zmluvy>1415</id\_zmluvy>  
<kod\_org\_clen>17/EO</kod\_org\_clen>  
<nazov\_org\_clen>Ekonomický odbor</nazov\_org\_clen>  
<osobne\_cislo>17p8</osobne\_cislo>  
<cele\_vybavuje>Demirová Nataša</cele\_vybavuje>  
<rok\_dodatku>2010</rok\_dodatku>  
<cislo\_dodatku>1</cislo\_dodatku>  
<cele\_cislo\_dodatku>1/2010</cele\_cislo\_dodatku>  
<id\_zmluvna\_strana\_1>2</id\_zmluvna\_strana\_1>  
<zs\_1>Úrad vlády SR, Bratislava, Námestie slobody 1</zs\_1>  
<zs\_nazov\_1>Úrad vlády SR</zs\_nazov\_1>  
<zs\_obec\_1>Bratislava</zs\_obec\_1>  
<zs\_identifikator\_1>00151513</zs\_identifikator\_1>  
<id\_zmluvna\_strana\_2>1198</id\_zmluvna\_strana\_2>  
<zs\_2>ACSS, spol. s.r.o., Bratislava, Cukrová 14</zs\_2>  
<zs\_nazov\_2>ACSS, spol. s.r.o.</zs\_nazov\_2>  
<zs\_obec\_2>Bratislava</zs\_obec\_2>  
<zs\_identifikator\_2 />  
<datum\_evidencie>2010-07-09</datum\_evidencie>  
<datum\_podpisu>2007-02-20</datum\_podpisu>  
<datum\_ucinnosti />  
<datum\_platnosti />

Popis k **základným (povinným)** položkám XML súboru:

Zmluva:

- <id\_zmluvy> - ID zmluvy v databáze
- <cele\_cislo\_zmluvy> - číslo zmluvy podľa evidencie
- <nazov\_org\_clen> - rezort pod ktorú spadá inštitúcia (zs\_1)
- <zs\_1> - konkrétny objednávateľ (napr. podriadená inštitúcia rezortu)
- <zs\_2> - dodávateľ
- <predmet\_zmluvy> - presný názov zmluvy
- <datum\_ucinnosti> - dátum, od ktorého je zmluva účinná
- <datum\_platnosti> - dátum, kedy skončila platnosť zmluvy
- <suma\_zmluvna> - zmluvne dohodnutá suma
- <suma\_spolu> - súčet zmluvne dohodnutej sumy a zmluvne navýšenej sumy dodatkami
- <suma\_financie> - viazané rozpočtové prostriedky na ich plnenie v II. polroku 2010
- <poznamka> - poznámka k zmluve

Dodatok:

- <id\_dodatku> - ID dodatku v databáze
- <nazov\_org\_clen> - rezort pod ktorú spadá inštitúcia (zs\_1)
- <rok\_dodatku> - rok v ktorom bol dodatok podpísaný
- <cele\_cislo\_dodatku> - číslo dodatku podľa evidencie
- <zs\_1> - konkrétny objednávateľ (napr. podriadená inštitúcia rezortu)
- <zs\_2> - dodávateľ
- <datum\_ucinnosti> - dátum, od ktorého je dodatok účinný
- <datum\_platnosti> - dátum, kedy skončila platnosť dodatku
- <predmet\_dodatku> - presný názov dodatku
- <suma> - suma dodatku





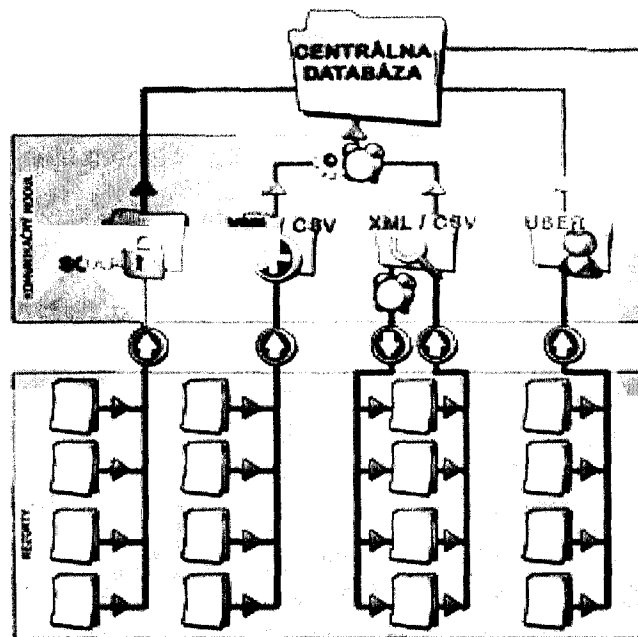
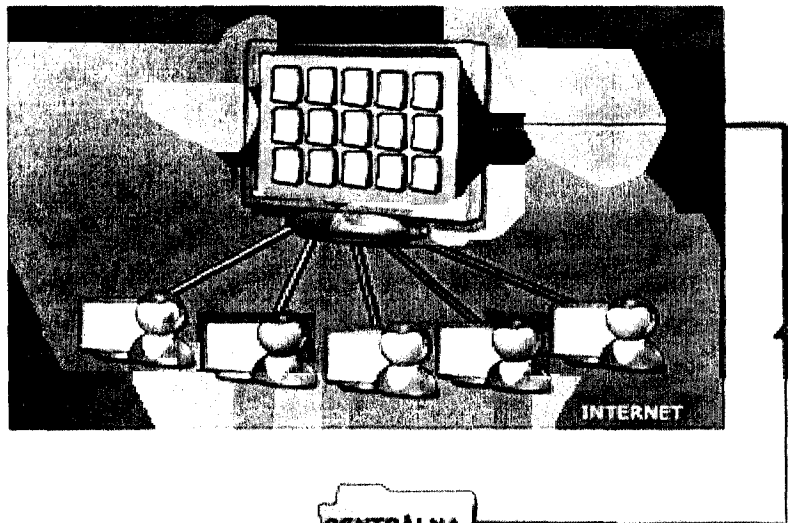

Príloha: (samotná zmluva v PDF formáte)

- <id\_priloha> - ID prílohy v DB
- <id\_zmluvy> - ID zmluvy v DB
- <id\_dodatku> - ID dodatku v DB
- <nazov\_suboru> - názov súboru v prílohe
- <subor\_prilohy> - obsahu priloženého súboru, kódovaný pomocou base64

# Schéma komunikačných modulov



### Legenda:

-  Bezpečný prenos na server cez SOAP
-  Prenos na server pre ďalšie spracovanie
-  Dohľadanie a stiahnutie z definovaných miest
-  Uživateľská administrácia s manuálnym pridávaním záznamov
-  Rezortná zmluva
-  Smer komunikácie
-  Automatizované spracovanie v určenom čase

## II. Testovacie rozhranie

1. Vytvorenie testovacieho rozhrania pre potreby implemetácie XML súborov na strane rezortov s následnou kontrolou správnosti fungovanie

Testovacie prostredie slúži na vývoj a testovanie komunikácie a správnosti spracovania údajov, pričom tieto testovacie údaje nie sú zobrazované na stránke, nezaberajú jeho kapacitu a ani nijako neobmedzujú alebo nezaťažujú reálne dáta. Simulované prostredie umožňuje zobrazenie výsledkov spracovania XML súborov, ich uploadovania pomocou SOP protokolu.

## III. Technická podpora

1. Technická podpora pri komunikácii s dodávateľmi riešenia pre rezorty, ich následná implementácia do ostrej prevádzky.
2. Spísanie kompletnej dokumentácie k funkčnosti XML a SOAP pre potreby programovania modulov na strane rezortov.
3. Vytvorenie tzv. Example pre demonštráciu a lepšie pochopenie funkčnosti

Technickou podporou rozumieme súhrn činností vedúcich k zjednodušeniu implementácie aplikácii u jednotlivých rezortov synchronných alebo asynchronných rozhraní. Je potrebné aby technická podpora bola dostupná a schopná pomôcť tretím stranám zväčša dodávateľským firmám a vývojárom tak, aby implementácia bola možná u všetkých rezortov.

## IV. Bezpečnosť

1. Zátťažové testy – testovanie systému v simulovanom prostredí
2. Optimalizácia systému a databázy (indexovanie, limitovanie zdrojov)
3. Bezpečnostné testovanie penetračnými testami

Všetky úkony týkajúce sa bezpečnosti musia viesť k zamedzeniu možnosti neautorizovanej zmeny obsahu, funkčnosti, alebo akýmkoľvek neželaným zásahom tretími stranami. Takisto obmedzenie možnosti čiastočnej alebo úplnej nedostupnosti služby.

Optimalizácia systému a databázy zabezpečuje menšiu záťaž na operačnú pamäť, čoho výsledkom je rýchlejšie spracovanie požiadavky. Limitovaním zdrojov chápeme obmedzenie maximálneho počtu prístupov na server v rovnakom čase, tak, aby funkčnosť služby nebola ohrozená celoplošne. Limitované zdroje zároveň slúžia na ochranu proti preťaženiu servera.

Bezpečnostné testovanie penetračnými skúškami sú simulované prieniky do systému s cieľom odhaliť možné riziká najčastejšími spôsobmi používanými pri útoku na server, databázu, alebo systém. Na základe výsledkov bezpečnostných testov budú zapracované úpravy tak, aby nebolo možné ohroziť chod služby.



## Front-end

### I. Systém

- Využitie redakčného systému pre správu obsahu
- Rozširovacie moduly:
  - privátna zóna (možnosť registrácie, prihlásenie registrovaného užívateľa)
  - mailing list
  - odkazovač
- Tvorba šablón a templatov pre zobrazenie na stránke

Redakčný systém pre správu obsahu internetových stránok, umožňujúci vstupovať do editačného prostredia s možnosťou pridávať, meniť a mazať položky, vytvárať a spravovať ostatný obsah stránok, ako napr. o projekte, kontakt, podpora, registrácia. Redakčný systém je zároveň nosným systémom umožňujúci prevádzku rozširovacích privátnej zóny pre registráciu užívateľov, pričom registrovaní užívatelia môžu a nemusia vidieť totožný obsah od anonymných, registrovaní užívatelia nemusia vyplňať kontrolné znaky (CAPCHA) pre sťahovanie súborov.

Sledovanie nových zmlúv pre registrovaných užívateľov slúži na automatizované zasielanie e-mailových správ zo zoznamom zmlúv (priama linka na detail) vyhovujúce kritériám, ktoré si užívateľ pri registrácii definuje. Jedná sa aplikáciu, ktorá sa vykonáva automatizovane, v definovanom čase a intervale a nie je potrebný zásah pre jej chod. Užívateľ si môže meniť kritéria sledovania nových zmlúv, alebo odhlásiť sa z odberu bez potreby kontaktovania prevádzkovateľa systému, jednoduchým kliknutím na linku s vygenerovaným kľúčom overujúcim jednoznačnosť užívateľa.

Odkazovač je jednoduchý formulár na stránke s možnosťou odoslania správy definovanému príjemcovi, zväčša správcovi.

### II. Zobrazovanie

- Rozdelenie nových zmlúv (zverejnené, platné, ukončené, prípadne iné stavy)
- Podmienené triedenie zverejnených zmlúv podľa rezortov
- Implementácia vyhľadávacích nástrojov
- Úpravy na stránke z hľadiska dizajnu a novej funkcionality

Potrebné zabezpečiť dizajnové zobrazenie zmlúv podľa kategórii ktoré boli zverejnené. Tieto zmluvy (status zverejnené) musia byť jednoznačne identifikovateľné. K zverejneným zmluvám je potrebné zobrazovať čas ich zobrazenia/doba platnosti s odpočítavaním zostávajúceho času do zmeny stavu. Po tomto termíne sa tieto zmluvy automatizovane stávajú platnými, ak sa neurčí inak (zrušené, neplatné, pozastavené, opravené) a presúvajú sa do zoznamu platných zmlúv (status platné). Takisto je potrebné došpecifikovať členenie zmlúv

a ich zobrazenie v stave plynúce a ukončené, kde plynúcimi sa rozumie zmluva, ktorej platnosť, obsah je definovaný časom a tento čas nie je ukončený.

### III. Vyhľadávacie nástroje

- Fulltextové vyhľadávanie
- Kriteriálne vyhľadávanie
- Kategorizácia
- Triedenie

Vyhľadávanie musí byť jednoduché a prehľadné.

Fulltextové vyhľadávanie vyhľadáva na základe zadaného reťazca znakov v databáze, pričom výsledok vyhľadávania zobrazí v zozname výsledkov.

Kriteriálne vyhľadávanie je vyhľadávanie na základe vybraných kritérií ktoré upresňujú výsledky vyhľadávania vylúčením výsledkov ktoré nevyhovujú kritériám. Kritéria je možné zadávať výberom možnosti z roletového menu. Takýmito možnosťami voľby by mali byť: rezort, platnosť: od – do, kategória, suma: od – do. Všetky údaje vyhľadateľné cez kriteriálne vyhľadávanie je potrebné viesť ako samostatná dátová položka v databáze.

Kategorizácia ako odporúčaný s veľkou pravdepodobnosťou veľmi využívaná forma zobrazovania, hľadania a triedenia zmlúv slúži na výpis zmlúv ktorých predmet je definovaný kategóriou. Kategórie sú presne definované a každá zmluva je začlenené do niektorej z kategórie, čím sa dosiahne možnosť ich následného spracovania a zobrazenia na stránke.

### IV. Pomocné nástroje

- Párovanie zmlúv od jedného dodávateľa
- Automatizované zasielanie nových zmlúv podľa kritérií (newsletter)
- RSS (Really Simple Syndication) automatizované sledovanie nových údajov na stránke použiteľné pre rôzne čítačky a odber správ
- Upozorni administrátora
- API rozhranie pre hromadný import zmlúv

Párovanie zmlúv od jedného dodávateľa umožňuje zobrazenie všetkých zmlúv pod dodávateľom. Táto voľba je dostupná po výbere konkrétneho dodávateľa. Zároveň je možné v prehľade jednotlivých rezortov upraviť zobrazenie tak, aby bolo evidentné, ktoré zmluvy patria pod ktorého dodávateľa.

RSS umožňuje užívateľom s čítačkami, alebo aplikáciami podporujúce spracovanie RSS aktívne sledovanie nových zverejňovaných zmlúv. RSS je automaticky generovaný a nepotrebuje zásah administrátora.

Upozorni administrátora je funkcia ktorá je automaticky vygenerovaná pod každou zmluvou, alebo na mieste kde je tomu tak definované. Po kliknutí na tento odkaz, je zaslaná e-mailom administrátorovi správa s adresou, kde ku kliknutiu došlo a s odkazom ktorý zadal užívateľ.

Jeho primárnou úlohou je zjednodušiť návštevníkovi v upozornení prevádzkovateľa, alebo administrátora v prípade, že na stránke našiel nesprávny údaj, alebo akúkoľvek inú nezhodu.

API – po prihlásení sa bude môcť registrovaný používateľ hromadne sťahovať zmluvy, pracovať so zoznamom zmlúv a podobne.

## Softvérová platforma, na ktorej bude aplikácia prevádzkovaná

OS: Linux Debian 5

Software:

- Apache 2
- PHP 5
- Mysql 5

## Ďalšie špecifikácie v súvislosti s aplikáciou

### 1. Legislatívny a právny rámec pre technickú zložku aplikácie (definícia legislatívy, od ktorej je závislá funkcionálna komponenta)

Internetové stránky musia na základe zákona č. 275/2006 o **informačných systémoch verejnej správy**, zákona č. 570/2009 Z. z., ktorým sa **mení a dopĺňa** zákon č. 275/2006 Z. z. a podľa výnosu MF SR č. 312/2010 Z. z. spĺňať predpísané štandardy, medzi ktoré patria:

- Validne spracovaný zdrojový kód stránok podľa štandardov určených konzorciom W3C
- Obsah stránky formátovaný v blokoch, ktoré pri vypnutých kaskádových štýloch tvoria logickú a prehľadnú štruktúru
- Nutná prítomnosť prvkov pre zrakovo postihnutých užívateľov
- Farebnosť stránky s potrebným kontrastom pre využívanie zrakovo postihnutými návštevníkmi
- Sprístupnenie navigácie na stránke pomocou klávesových skratiek a skrytých prvkov

V prípade, že vytvorená stránka nebude spĺňať tieto predpísané štandardy aspoň na 90%, môže byť dodávateľovi udelená sankcia od 2 000 do 25 000 Eur.

Internetová stránka musí tiež spĺňať požadované informačné časti, ktoré vyplývajú priamo z výnosu Ministerstva financií:

- Vyhlásenie o splnení pravidiel prístupnosti
- Identifikácia správcu a technického kontaktu
- Zverejnenie kontaktných informácií
- Uverejnenie informácií o kompetencii a poskytovaných službách
- Jazyková mutácia podľa požiadaviek (§14 ods. f)
- RSS výstup pre publikované novinky (§15 ods. a)
- Fulltextové vyhľadávanie
- Podporu systému pre všetky typy súborov podľa §17 až §23

#### Užívateľské rozhranie

- Prehľadná stromová štruktúra dokumentov (podstránok)
- Jednotná pozícia navigačných prvkov
- Rozdelenie funkčnosti systému do modulov
- Prijemné užívateľské rozhranie
- Využitie dialógových okien, záložiek a ikoniek pre jednoduché ovládanie
- 100% kompatibilita nielen s MS Internet Explorer ale aj prehliadačmi Mozilla Firefox a Opera

#### Správa systému a štandardné moduly

- Jednoduché premiestňovanie a kopírovanie dokumentov v rámci systému
- Jednoduché rozšírenie systému o ďalšie moduly priamo za behu systému
- Množstvo pripravených modulov a komponent ihneď k dispozícii
- File manager pre správu obrázkov a súborov na stránke
- Automatické generovanie Title atribútu stránky
- Možnosť rozšírenia funkcionality stránky podľa požiadaviek cez rozširujúce moduly
- Súčasťou redakčného systému musia byť nasledujúce moduly:
  - Verzia pre tlač
  - Mapa stránky
  - Kontaktný formulár
  - Základné štatistiky

#### Bezpečnosť

- Možnosť vytvorenia šifrovaného prístupu k stránkam
- Možnosť fyzického oddelenia stránky od administrácie
- Viacúrovňový systém prístupových práv
- Prístupové práva pre každý dokument
- Automatická validácia vyplnených údajov
- Heslá chránené časovým zámkom

## Užívateľské skupiny

- Užívateľia budú zoskupovaní do pracovných (užívateľských) skupín, ktoré majú svoje poslanie.
- Užívateľské skupiny sú organizované v hierarchickej stromovej štruktúre, kde každá skupina môže obsahovať okrem užívateľov aj podskupinu.
- Každá skupina musí mať svojho správcu, ktorý je určený pri jej vytváraní správcom nadradenej skupiny. Správca skupiny môže pri vytváraní podskupiny zveriť časť svojich kompetencií na iného užívateľa.

## Užívateľia

- Užívateľ je základný článok systému.
- Každý užívateľ patrí práve do jednej domovskej užívateľskej skupiny, správca tejto skupiny je zodpovedný za jeho práva v systéme.
- Správca domovskej užívateľskej skupiny má plnú kontrolu nad užívateľom.
- Z členstva užívateľa v istej užívateľskej skupine vyplýva automaticky aj členstvo v nadradenej skupine (nepriame členstvo).
- Každý užívateľ môže byť členom viacerých užívateľských skupín (priame členstvo).
- Každý užívateľ dostane od správcu domovskej skupiny prístupové práva do vybraných modulov.

## Autorizácia užívateľa

- Redakčný systém autorizuje užívateľa voči menu a heslu v profile užívateľa
- Po zadaní niekoľkých neplatných pokusov o autorizáciu a užívateľské konto na nejaký čas zablokované
- Autorizáciu užívateľa je možné zabezpečiť aj voči inému serveru pomocou protokolu LDAP

## Rozsah licencie podľa licenčnej zmluvy:

Používanie redakčného systému (CMS) musí spĺňať nasledujúce ustanovenia:

1. časové obdobie platnosti licencie: neobmedzené (po dobu trvania majetkových práv v zmysle príslušných právnych predpisov)
2. rozsah licencie: územne neobmedzený, vecne vymedzený nasledovne:
  - a) nadobúdateľ je oprávnený prístupovať k administrátorskému rozhraniu CMS z neobmedzeného počtu klientských počítačov,
  - b) nadobúdateľ je oprávnený vytvoriť prístupy pre neobmedzený počet používateľov CMS,
  - c) nadobúdateľ je oprávnený poskytovať prístup k webovej lokalite prostredníctvom internetového prehliadača pre neobmedzený počet návštevníkov webovej lokality,
  - d) nadobúdateľ nie je oprávnený akýmkoľvek spôsobom dekompilovať, rozkladať, alebo inak manipulovať CMS (uvedené neplatí v prípade existencie právoplatného právneho rozhodnutia povoľujúceho takúto činnosť),

Z uvedeného vyplýva, že licencia nie je časovo obmedzená. Obsah CMS (databáza) je majetkom nadobúdateľa a má právo na jeho kompletné prevzatie v požadovanej forme.

## 2. Vzdelávanie

- a. Popis štruktúry vzdelávania (predmet, rozsah harmonogram, početnosť...) užívateľov jednotlivých kategórií (pracovník oddelenia, administrátor, gestor, superužívateľ...)

Pre potreby práce s redakčným systémom a ovládanie jednotlivých funkčných modulov ako aj špecifických prvkov použitých v rámci systému musí byť poskytnuté zaškolenie kompetentných pracovníkov. Školenie je navrhnuté do tematických okruhov:

- Úvod do práce s redakčným systémom. Praktické využívanie základných vlastností.
- Špecifikácia rozširujúcich vlastností systému so zameraním na praktické využitie.
- Využívanie rozširujúcich modulov pre pokročilé využívanie vlastností realizovaného riešenia.

Ok  
2010

**KRITÉRIUM NA HODNOTENIE PONÚK**  
**Na dodanie diela: Vytvorenie aplikácie na zverejňovanie zmlúv**

1. Základné údaje

Názov , obchodné meno uchádzača	
Adresa sídla uchádzača	Ulica č.
	Obec
	PSČ
Kontaktná osoba uchádzača (uved'te kontaktné údaje osoby poverenej zastupovať uchádzača)	Meno
	Priezvisko
	Titul
	Funkcia

Návrh na plnenie kritéria - cena

Kritérium:

Konečná zmluvná cena za dodanie diela celého predmetu  
zákazky v EUR vrátane DPH.

NÁVRH

---

Konečná zmluvná cena za diela celého predmetu zákazky „Vytvorenie aplikácie na zverejňovanie zmlúv.“  
v EUR vrátane DPH. Spolu.....EUR  
vrátane DPH

V.....dňa.....2010

\_\_\_\_\_  
Meno, priezvisko a podpis štatutárneho zástupcu uchádzača

*[Handwritten signature]*  
K. K. K.

Príloha č. 2 k zmluve o dielo č. UV SR/1/2010 a licenčnej zmluve: Menný zoznam

Menný zoznam kontaktných osôb za objednávateľa:

meno a priezvisko	telefón	e-mailová adresa

Menný zoznam kontaktných osôb za zhotoviteľa:

meno a priezvisko	telefón	e-mailová adresa

[redacted] za zhotoviteľa sú kontaktnými osobami oprávnenými na podpísanie preberacieho protokolu o dodaní diela zhotoviteľom.

Faxové číslo: +421-2-3266 3300  
e-mail pre nahlasovanie reklamácií: [zmluvy@emel.sk](mailto:zmluvy@emel.sk)

V Bratislave, dňa 03.12.2010

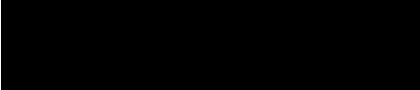

zhotoviteľ  
Branislav Hamaš  
konateľ  
EMEL BRATISLAVA, s.r.o.



BRATISLAVA, s.r.o.  
Zap. v OR OŠ BA I, OI zlo. o. v. č. 8538/B  
Švabinského 21  
851 01 BRATISLAVA  
IČO: 31390633, IČpD: SK2020304935

V Bratislave, dňa 03.12.2010

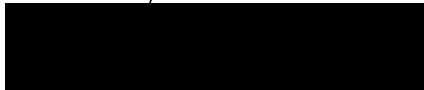

objednávateľ  
Ing. Martin Turčan  
riaditeľ  
Správa zariadení ÚV SR



7  
[Handwritten signature]



Príloha č. 3 k zmluve o dielo č. UV SR/1/2010 a licenčnej zmluve: Reklamačný protokol

Číslo reklamácie:			
Dátum a forma nahlásenia reklamácie: (povinným je nahlásenie reklamácie TLAČENOU formou)			
Listom dňa:		Faxom dňa:	E-mailom dňa:
Klient*		Úrad vlády Slovenskej republiky	
IČO:	00151513	IČ pre DPH:	-
Meno pracovníka u ktorého sa chyba vyskytla*:		e-mail*:	Telefón*:
Pracovná pozícia:		Mobil*:	
Kto nahlásil chybu*:		e-mail*:	Telefón*:
		Mobil*:	
Informácie o softvérovej aplikácii			
*Modul, v ktorom sa prejavila chyba (zaškrtnite, v ktorom module sa chyba prejavila a doplňte verziu a dátum EXE súboru, ktorý ktorú používate):			
Modul:	<input type="checkbox"/>	Modul:	<input type="checkbox"/>
Číslo a dátum verzie:		Číslo a dátum verzie:	
Modul:	<input type="checkbox"/>	Modul:	<input type="checkbox"/>
Číslo a dátum verzie:		Číslo a dátum verzie:	
Modul:	<input type="checkbox"/>	Modul:	<input type="checkbox"/>
Číslo a dátum verzie:		Číslo a dátum verzie:	
Iné:	<input type="checkbox"/>		
Číslo a dátum verzie:			
Typ SQL servera a číslo ServicePacku:			
Typ operačného systému na pracovnej stanici a číslo ServicePacku:			
WIN 2003 Server	WIN XP	WIN 2000	Iný:
<p align="center"><b>PODROBNÝ POPIS ČINNOSTI PRI, KTOREJ DOŠLO K CHYBE*</b></p>			

*Handwritten signatures and initials in the bottom right corner.*

možné popísanú situáciu zopakovať?

enia §

**RESNÉ ZNENIE CHYBOVEJ HLÁŠKY, KTORÚ PROGRAM VYHLÁSIL resp. PrtSc\***  
ak je to možné, zobrazte prosím obrazovku s chybovým hlásením použitím tlačidla PrintScreen a následným  
Copy/Paste/Vložiť resp. cez klávesové skratky CTRL+C (kopíruj), CTRL+V (vložiť)

BRATISLAVA, s.r.o. reklamu prevzal a potvrdil zamestnanec:

Datum a čas  
prijatia:

Dátum potvrdenia  
prijatia:

1/B

softvér")  
tvorenie  
ej aj len

ánku III.

enie sú-

\*Podpis a pečiatka klienta

polia

zhotoviteľ  
Branislav Hamaš  
konateľ  
EMEL BRATISLAVA, s.r.o.

Objednávateľ  
Ing. Martin Turčan  
riaditeľ  
Správa zariadení ÚV SR

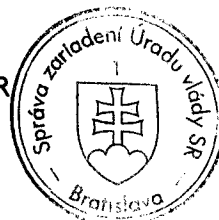

termíne

omostnej

  
BRATISLAVA, s.r.o.  
Zap. v OR Og BA I, Odd S r.o., vl.č.8538/B  
Švahinského 21  
851 01 BRATISLAVA  
IČO: 31390633, IČnD: SK2020304935

*Handwritten signature*